

**RAXIMO**<sup>®</sup>

MOTORCYCLE DESIGN PARTS

**SIXTY6**<sup>®</sup>

bavarian twinparts



**ABE KBA 91992**  
Erweiterung 1/Extension 1

DE – ab Seite 47  
Montageanleitung  
EN – from page 47  
Assembly instructions

**mtp-racing.de**



# Kraftfahrt-Bundesamt

DE-24932 Flensburg

## Allgemeine Betriebserlaubnis (ABE) National Type Approval

ausgestellt von:

**Kraftfahrt-Bundesamt (KBA)**

nach § 22 in Verbindung mit § 20 Straßenverkehrs-Zulassungs-Ordnung (StVZO)  
für einen Typ des folgenden Genehmigungsobjektes

**Austausch-Fußrasten, Fußbrems- u. schalthebel**

issued by:

**Kraftfahrt-Bundesamt (KBA)**

according to § 22 and 20 Straßenverkehrs-Zulassungs-Ordnung (StVZO) for a type  
of the following approval object

**replacement footrests for motorcycles, footbrake- and gear lever**

Genehmigungsnummer: **91992\*01**

Approval number:

1. Genehmigungsinhaber:  
Holder of the approval:  
**MTP-RACING GmbH**  
**85614 Kirchseeon**
2. Gegebenenfalls Name und Anschrift des Bevollmächtigten:  
If applicable, name and address of representative:  
**Entfällt**  
**Not applicable**
3. Typbezeichnung:  
Type:  
**FR**



# Kraftfahrt-Bundesamt

DE-24932 Flensburg

## Allgemeine Betriebserlaubnis (ABE) National Type Approval

ausgestellt von:

**Kraftfahrt-Bundesamt (KBA)**

nach § 22 in Verbindung mit § 20 Straßenverkehrs-Zulassungs-Ordnung (StVZO)  
für einen Typ des folgenden Genehmigungsobjektes

**Austausch-Fußrasten, Fußbrems- u. schalthebel**

issued by:

**Kraftfahrt-Bundesamt (KBA)**

according to § 22 and 20 Straßenverkehrs-Zulassungs-Ordnung (StVZO) for a type  
of the following approval object

**replacement footrests for motorcycles, footbrake- and gear lever**

Genehmigungsnummer: **91992\*01**

Approval number:

1. Genehmigungsinhaber:  
Holder of the approval:  
**MTP-RACING GmbH**  
**85614 Kirchseeon**
2. Gegebenenfalls Name und Anschrift des Bevollmächtigten:  
If applicable, name and address of representative:  
**Entfällt**  
**Not applicable**
3. Typbezeichnung:  
Type:  
**FR**

§22 91992\*01



# Kraftfahrt-Bundesamt

DE-24932 Flensburg

2

Genehmigungsnummer: **91992\*01**

Approval number:

4. Aufgebrachte Kennzeichnungen:  
Identification markings:  
**Hersteller oder Herstellerzeichen**  
**Manufacturer or registered manufacturer's trademark**
- Typ**  
**Type**
- Genehmigungszeichen**  
**Approval identification**
5. Anbringungsstelle der Kennzeichnungen:  
Position of the identification markings:  
**Siehe Punkt 1.6. des Prüfberichtes**  
**See item 1.6. of the test report**
6. Zuständiger Technischer Dienst:  
Responsible Technical Service:  
**Technischer Dienst der TÜV Rheinland Kraftfahrt GmbH**  
**DE-51105 Köln**
7. Datum des Prüfberichts des Technischen Dienstes:  
Date of test report issued by the Technical Service:  
**11.07.2024**
8. Nummer des Prüfberichts des Technischen Dienstes:  
Number of test report issued by that Technical Service:  
**234KA0009-01**
9. Verwendungsbereich:  
Range of application:  
**Das Genehmigungsobjekt „Austausch-Fußrasten, Fußbrems- u. schalthebel“ darf nur zur Verwendung gemäß:**  
***The use of the approval object „replacement footrests for motorcycles, footbrake- and gear lever“ is restricted to the application listed:***
- Punkt 2. des Prüfberichtes**  
**Item 2. of the test report**

**unter den angegebenen Bedingungen an den dort aufgeführten bzw. beschriebenen Kraftfahrzeugen feilgeboten werden.**

***The offer for sale is only allowed on the listed vehicles under the specified conditions.***





# Kraftfahrt-Bundesamt

DE-24932 Flensburg

3

Genehmigungsnummer: **91992\*01**

Approval number:

10. Bemerkungen:

Remarks:

**Es gelten die im o.g. Gutachten nebst Anlagen festgehaltenen Angaben.  
The indications given in the above mentioned test report including its annexes shall apply.**

**Die Anforderungen des Artikels 51, Absätze 1, 2, 4, 5 der Verordnung (EU) Nr. 168/2013 - Teile oder Ausrüstungen, von denen ein erhebliches Risiko für das einwandfreie Funktionieren wesentlicher Systeme ausgehen kann - weitere Anforderungen - sind sinngemäß erfüllt.  
The requirements of Article 51, paragraphs 1, 2, 4, 5 of the Regulation (EU) No 168/2013 - Parts or equipment that may pose a serious risk to the correct functioning of essential systems - related requirements - are met.**

11. Änderungsabnahme gemäß § 19 (3) StVZO:

Acceptance test of the modification as per § 19 (3) StVZO:

**Nicht notwendig  
Not required**

12. Die Genehmigung wird **erweitert**

Approval is **extended**

13. Grund (Gründe) für die Erweiterung der Genehmigung (falls zutreffend):

Reason(s) for the extension (if applicable):

**Aktualisierung des Verwendungsbereiches  
Update of the range of application**

**Aktualisierung der Ausführungen  
Update of the versions**

14. Ort: **DE-24932 Flensburg**

Place:

15. Datum: **29.07.2024**

Date:

16. Unterschrift: **Im Auftrag**

Signature:

Nino Pommerencke



§22 91992\*01



# Kraftfahrt-Bundesamt

DE-24932 Flensburg

---

4

Genehmigungsnummer: **91992\*01**

Approval number:

Anlagen:

Enclosures:

**Gemäß Inhaltsverzeichnis**

**According to index**

§22 91992\*01

ONLINEMUSTER



# Kraftfahrt-Bundesamt

DE-24932 Flensburg

## Inhaltsverzeichnis zu den Beschreibungsunterlagen Index to the information package

Nummer der Genehmigung: **91992\*01**  
Approval No.

Ausgabedatum: **24.04.2023**  
Date of issue:

letztes Änderungsdatum: **29.07.2024**  
last date of amendment:

Nebenbestimmungen und Rechtsbehelfsbelehrung  
Collateral clauses and instruction on right to appeal

Prüfbericht(e) Nr.:  
Test report(s) No.:  
**234KA0009-00**  
**234KA0009-01**

Datum:  
Date  
**20.03.2023**  
**11.07.2024**

Beschreibungsbogen Nr.:  
Information document No.:  
**Entfällt**  
**Not applicable**

Datum:  
Date

Liste der Änderungen:  
List of modifications:  
**Siehe Anlage 0 des Prüfberichtes**  
**See annex 0 of the test report**

Datum:  
Date

§22 91992\*01



# Kraftfahrt-Bundesamt

DE-24932 Flensburg

Nummer der Genehmigung: **91992\*01**

- Anlage -

## Nebenbestimmungen und Rechtsbehelfsbelehrung

### Nebenbestimmungen

Jede Einrichtung, die dem genehmigten Typ entspricht, ist gemäß der angewendeten Vorschrift zu kennzeichnen.

Das Genehmigungszeichen lautet wie folgt:

### **KBA 91992**

Die Einzelerzeugnisse der reihenweisen Fertigung müssen mit den Genehmigungsunterlagen genau übereinstimmen. Änderungen an den Einzelerzeugnissen sind nur mit ausdrücklicher Zustimmung des Kraftfahrt-Bundesamtes gestattet.

Änderungen der Firmenbezeichnung, der Anschrift und der Fertigungsstätten sowie eines bei der Erteilung der Genehmigung benannten Zustellungsbevollmächtigten oder bevollmächtigten Vertreters sind dem Kraftfahrt-Bundesamt unverzüglich mitzuteilen.

Verstöße gegen diese Bestimmungen können zum Widerruf der Genehmigung führen und können überdies strafrechtlich verfolgt werden.

Die Genehmigung erlischt, wenn sie zurückgegeben oder entzogen wird, oder der genehmigte Typ den Rechtsvorschriften nicht mehr entspricht. Der Widerruf kann ausgesprochen werden, wenn die für die Erteilung und den Bestand der Genehmigung geforderten Voraussetzungen nicht mehr bestehen, wenn der Genehmigungsinhaber gegen die mit der Genehmigung verbundenen Pflichten - auch soweit sie sich aus den zu dieser Genehmigung zugeordneten besonderen Auflagen ergeben - verstößt oder wenn sich herausstellt, dass der genehmigte Typ den Erfordernissen der Verkehrssicherheit oder des Umweltschutzes nicht entspricht.

Das Kraftfahrt-Bundesamt kann jederzeit die ordnungsgemäße Ausübung der durch diese Genehmigung verliehenen Befugnisse, insbesondere die genehmigungsgerechte Fertigung sowie die Maßnahmen zur Übereinstimmung der Produktion, nachprüfen. Es kann zu diesem Zweck Proben entnehmen oder entnehmen lassen. Dem Kraftfahrt-Bundesamt und/oder seinen Beauftragten ist ungehinderter Zutritt zu Produktions- und Lagerstätten zu gewähren.

Die mit der Erteilung der Genehmigung verliehenen Befugnisse sind nicht übertragbar. Schutzrechte Dritter werden durch diese Genehmigung nicht berührt.

### Rechtsbehelfsbelehrung

Gegen diese Genehmigung kann innerhalb eines Monats nach Bekanntgabe Widerspruch erhoben werden. Der Widerspruch ist beim **Kraftfahrt-Bundesamt, Fördestraße 16, DE-24944 Flensburg**, schriftlich oder zur Niederschrift einzulegen.



Approval No.: 91992\*01

## - Attachment -

### **Collateral clauses and instruction on right to appeal**

#### **Collateral clauses**

All equipment which corresponds to the approved type is to be identified according to the applied regulation.

The approval identification is as follows: - see German version -

The individual production of serial fabrication must be in exact accordance with the approval documents. Changes in the individual production are only allowed with express consent of the Kraftfahrt-Bundesamt.

Changes in the name of the company, the address and the manufacturing plant as well as one of the parties given the authority to delivery or authorised representative named when the approval was granted is to be immediately disclosed to the Kraftfahrt-Bundesamt.

Breach of this regulation can lead to recall of the approval and moreover can be legally prosecuted.

The approval expires if it is returned or withdrawn or if the type approved no longer complies with the legal requirements. The revocation can be made if the demanded requirements for issuance and the continuance of the approval no longer exist, if the holder of the approval violates the duties involved in the approval, also to the extent that they result from the assigned conditions to this approval, or if it is determined that the approved type does not comply with the requirements of traffic safety or environmental protection.

The Kraftfahrt-Bundesamt may check the proper exercise of the conferred authority taken from this approval at any time. In particular this means the compliant production as well as the measures for conformity of production. For this purpose samples can be taken or have taken. The employees or the representatives of the Kraftfahrt-Bundesamt may get unhindered access to the production and storage facilities.

The conferred authority contained with issuance of this approval is not transferable. Trade mark rights of third parties are not affected with this approval.

#### **Instruction on right to appeal**

This approval can be appealed within one month after notification. The appeal is to be filed in writing or as a transcript at the **Kraftfahrt-Bundesamt, Fördestraße 16, DE-24944 Flensburg.**



**Gutachten Nr.** : 234KA0009-01  
**Prüfgegenstand** : Austausch-Fußraste  
**Typ** : FR  
**Hersteller** : MTP Racing GmbH, D-85614 Kirchseeon OT Buch

## PRÜFBERICHT

gemäß §22 StVZO in Verbindung mit §20 StVZO

Genehmigungsstand	
EU-Typgenehmigung	: ---
UNECE-Genehmigung	: ---
Nationale Genehmigung	: 91992*00

### Gliederung des Prüfberichts

Absatz Nr.

0. Allgemeine Angaben
1. Beschreibung der Umrüstung und Angaben zum Fahrzeugteil
2. Verwendungsbereich
3. Prüfgrundlagen, Durchgeführte Prüfungen und Prüfbedingungen
4. Prüfergebnisse
5. Anlagen
6. Schlussbescheinigung

Dieser Prüfbericht darf nur vom Auftraggeber und nur in vollem Wortlaut vervielfältigt und veröffentlicht werden. Eine auszugsweise Vervielfältigung und Veröffentlichung des Prüfberichtes ist nur nach schriftlicher Genehmigung des Technischen Dienstes zulässig.



**Gutachten Nr.** : 234KA0009-01  
**Prüfgegenstand** : Austausch-Fußraste  
**Typ** : FR  
**Hersteller** : MTP Racing GmbH, D-85614 Kirchseeon OT Buch

## 0. Allgemeine Angaben

- 0.1. Fabrikmarke (Firmenname des Herstellers) : Raximo  
 0.2. Name und Anschrift des Herstellers : MTP Racing GmbH  
 Zornedinger Str. 19  
 D-85614 Kirchseeon OT Buch  
 0.3. Name und Anschrift des Antragstellers : siehe 0.2.

## 1. Beschreibung der Umrüstung und Angaben zum Fahrzeugteil

- 1.1. Art des Prüfgegenstands : Austausch-Fußraste  
 1.2. Typ : FR  
 1.3. Beschreibung : Klappbare Austausch-Fußraste zur Montage an serienmäßig vorhandenen Befestigungspunkten.  
 1.4. Ausführungen : mehrteilige, CNC-gefräste Fußraste, bestehend aus je:
  - Rastenkörper (Aluminium) FRS, FRS2, FRH oder FRE
  - Adapterstück zur Aufnahme der Raste und Lagerung an serienmäßigen Befestigungspunkten (Aluminium)
  - ww. Rasten Positionierer (Aluminium) FRP in Kombination mit den Fußrastenkörpern FRS, FRS2 und FRH
 1.5. Abmessungen : siehe Anlage 1  
 1.6. Art und Ort der Kennzeichnung : Herstellerzeichen Raximo, Typ (FR) sowie KBA-Genehmigungsnummer (KBA 91992) eingefräst ww. eingepreßt ww. eingelasert  
 1.7. Angaben zum Anbau : Der Anbau der Austausch-Fußraste erfolgt gemäß den Angaben des Antragstellers. (Eine entsprechende Anweisung liegt jeder Umrüstung bei; siehe Anlage 2)  
 1.8. Weitere Angaben : ohne  
 1.9. Auswahl des ungünstigsten Falles : Es ist keine Worst-Case-Auswahl erforderlich, da alle Versionen geprüft wurden, die im Beschreibungsbogen aufgeführt sind.  
 Für den dynamischen Test wurde die schwerste Version als repräsentativ für den Typ ausgewählt.

## 2. Verwendungsbereich

Die Verwendung der unter Pkt. 1. beschriebenen Umrüstung ist grundsätzlich an allen in Anlage V aufgeführten Kraffradtypen mit Typgenehmigung (ABE gem. § 20 StVZO oder EG-BE gem. RREG 92/61/EWG oder RREG 2002/24/EG bzw. VO (EU) Nr. 168/2013) bei ansonsten serienmäßiger Ausrüstung zulässig.

Für Fahrzeugtypen mit Zulassung gemäß §21 StVZO ist eine Abnahme gem. §19(2) StVZO durch einen amtl. anerkannten Sachverständigen erforderlich.

§22 91992\*01

**Gutachten Nr.** : 234KA0009-01  
**Prüfgegenstand** : Austausch-Fußraste  
**Typ** : FR  
**Hersteller** : MTP Racing GmbH, D-85614 Kirchseeon OT Buch

## 2.1. Auflagen und Hinweise

Auflagen für den Fahrzeughalter

Es ist gemäß der Anbauanleitung und den Hinweisen des Antragstellers sowie des Fahrzeugherstellers zu verfahren. (siehe Anlage 2)

## 3. Prüfgrundlagen, Durchgeführte Prüfungen und Prüfbedingungen

### 3.1. Prüfgrundlagen

- |                                 |  |
|---------------------------------|--|
| 3.1.1. Festigkeitsprüfung       | : VdTÜV-Mkbl. 758 (04/1998); VO (EU), Nr. 44/2017, Anh. XIII |
| 3.1.2. Fahr- und Bremsverhalten | : UNECE-R78; VO(EU) Nr. 03/2014, Anh. XIV; 93/14/EWG         |
| 3.1.3. Anbauprüfung             | : VdTÜV-Mkbl. 758 (04/1998)                                  |
| 3.1.4. Äußere Gestaltung        | : 44/2014 Anh. VIII; 97/24/EG Kap. 3                         |
| 3.1.5. Datum der Prüfung        | : KW 20 – KW 28 2024   |
| 3.1.6. Ort der Prüfung          | : Köln   |

## 4. Prüfergebnisse

### 4.1. Festigkeitsprüfung

Eine ausreichende Betriebsfestigkeit wurde an ausgewählten (Referenz-) Prüfmustern nachgewiesen.

### 4.2. Fahr- und Bremsverhalten

Die Austausch- Fußrasten haben keinen negativen Einfluss auf das Fahr- und Bremsverhalten.

### 4.3. Anbauprüfung

Die Anbauprüfung führte zu keinen negativen Auswirkungen bzw. Einflüssen bezüglich den unter Pkt. 3.1.3 genannten Kriterien.

### 4.4. Äußere Gestaltung

Die äußere Gestaltung führte zu keinen negativen Auswirkungen bzw. Einflüssen bezüglich den unter Pkt. 3.1.4 genannten Kriterien.

## 5. Anlagen

- |          |                        |
|----------|------------------------|
| Anlage 0 | : Liste der Änderungen |
| Anlage V | : Verwendungsbereich   |
| Anlage 1 | : Zeichnungen          |
| Anlage 2 | : Anbauanleitungen     |

§22 91992\*01

Gutachten Nr. : 234KA0009-01  
Prüfgegenstand : Austausch-Fußraste  
Typ : FR  
Hersteller : MTP Racing GmbH, D-85614 Kirchseeon OT Buch

---

## 6. Schlussbescheinigung

Der unter Ziffer 1.2. beschriebene Typ entspricht der auf Seite 1 genannten Prüfgrundlage. Gegen die Erteilung einer Allgemeinen Betriebserlaubnis nach §22 StVZO bestehen keine technischen Bedenken.

Das (Die) verwendete(n) Prüfmuster war(en) im Hinblick auf das erforderliche Leistungsniveau für den zu genehmigenden Typ repräsentativ. (siehe Ziffer 1.2).

Die Prüfungen wurden entsprechend den relevanten Anforderungen der EN ISO/IEC 17025:2005 durchgeführt.

Grundsätzlich wird eine Abnahme gem. § 19 (3) StVZO durch einen amtl. anerkannten Sachverständigen oder Prüflingenieur nicht für erforderlich gehalten, wenn die Auflagen gemäß Pkt. 2.1 beachtet werden.

Köln / 11.07.2024



B.Eng. Paul Lohmar  
Sachverständiger Technischer Dienst

§22 91992\*01



**Gutachten Nr.** : 234KA0009-01  
**Prüfgegenstand** : Austausch-Fußraste  
**Typ** : FR  
**Hersteller** : MTP Racing GmbH, D-85614 Kirchseeon OT Buch

Anlage 0

## Liste der Änderungen

Es wird berichtigt	: ---
Es wird geändert	: ---
Es wird hinzugefügt	: - Erweiterung des Verwendungsbereichs um Fahrzeugtypen, für die neue Ausführungen der Austausch-Fußrastenanlage geprüft wurden.
Es entfällt	: ---
Bemerkungen	: - Der Verwendungsbereich dieses Prüfberichts umfasst neben der aktuellen Erweiterung auch alle bisher in der Allgemeinen Betriebserlaubnis Nr. 91992 genehmigten Fahrzeuge.

§22 91992\*01

Gutachten Nr. : 234KA0009-01  
 Prüfgegenstand : Austausch-Fußraste  
 Typ : FR  
 Hersteller : MTP Racing GmbH, D-85614 Kirchseeon OT Buch

## Verwendungsbereich

Anlage V

BENELLI					
Handelsmarke					
---					
Handelsbezeichnung	amtl. Typ	EG-BE Nr. / ABE Nr.	Baujahr von-/ bis	Adapter-Ausführungen	
				Fahrer-Fußraste	Beifahrer-Fußraste
752 S ABS (A2)	PA9	e13*168/2013*00770	'19 -'	F134R-L	F135R-L
Leoncino 800 / Trail	P37	e13*168/2013*01150	'21 -'	F134R-L	F135R-L
Leoncino 800 / Trail	PAF	e13*168/2013*01151	'19 -'	F134R-L	F135R-L

BMW (D)					
Handelsmarke					
---					
Handelsbezeichnung	amtl. Typ	EG-BE Nr. / ABE Nr.	Baujahr von-/ bis	Adapter-Ausführungen	
				Fahrer-Fußraste	Beifahrer-Fußraste
G 310 GS	5G31	e1*168/2013*00052	'17 -'	F32R-L	keine
G 310 GS	0G31	e1*168/2013*00216	'20 -'	F32R-L	keine
G 310 R	0G01	e1*168/2013*00052	'17 -'	F32R-L	keine
G 310 R	0G41	e1*168/2013*00216	'20 -'	F32R-L	keine
F 650	BMW 169	G532	'93 -'	F40R-L	keine
F 650 CS Scarver	K14	e1*92/61*00130	'01 -'	F21R-L	keine
F 650 CS Scarver	E650C	e1*2002/24*0201	'03 -'	F21R-L	keine
F 650 GS / Dakar	R13	e1*92/61*0061	'99 -'	F32R-L	keine
F 650 GS / Dakar	E650G	e1*2002/24*0200	'03 -'05	F32R-L	keine
F 650 GS / Dakar	E650G	e1*2002/24*0200	'06 -'	F32R-L	keine
F 650 ST	BMW 169	G532	'97 -'	F40R-L	keine
G 650 GS / Sertão	E650G	e1*2002/24*0200	'11 -'	F32R-L	keine
F 650 GS	E8GS / K72	e1*2002/24*0352	'07 -'	F32R-L	keine
F 700 GS	E8GS / K70	e1*2002/24*0352	'13 -'	F32R-L	keine
F 700 GS	4G80 / K70	e1*168/2013*00021	'16 -'	F32R-L	keine
F 700 GS	4G80r / K70	e1*168/2013*00019	'16 -'	F32R-L	keine
F 800 GS	E8GS / K72	e1*2002/24*0352	'07 -'	F32R-L	keine
F 800 GS	4G80 / K72	e1*168/2013*00021	'16 -'	F32R-L	keine
F 800 GS	4G80r / K72	e1*168/2013*00019	'16 -'	F32R-L	keine
F 800 GS / ESA	4G80 / K72	e1*168/2013*00022	'16 -'	F32R-L	keine
F 800 GS / ESA	4G80r / K72	e1*168/2013*00020	'16 -'	F32R-L	keine
F 800 GT	E8ST / K71	e1*2002/24*0283	'13 -'	F21R-L	keine
F 800 GT / ESA	4R80 / K71	e1*168/2013*00029	'16 -'	F21R-L	keine
F 800 GT / ESA	4R80 / K71	e1*168/2013*00030	'16 -'	F21R-L	keine
F 800 S / ST	E8ST / K71	e1*2002/24*0283	'06 -'	F21R-L	keine
F 750 GS / DTC / ESA / Sport	4G85/K80	e1*168/2013*00058	'18 -'	F66R-L	keine
F 750 GS / DTC / ESA / Sport	4G85/K80	e1*168/2013*00059	'18 -'	F66R-L	keine
F 750 GS / DTC / ESA	MG85	e1*168/2013*00218	'21 -'	F66R-L	keine
F 750 GS / DTC / ESA	MG85r	e1*168/2013*00217	'21 -'	F66R-L	keine
F 850 GS / DTC / ESA / Sport	4G85/K81	e1*168/2013*00058	'18 -'	F66R-L	keine
F 850 GS / DTC / ESA / Sport	4G85/K81	e1*168/2013*00059	'18 -'	F66R-L	keine
F 850 GS Adventure / DTC / ESA / Sport	4G85/K82	e1*168/2013*00058	'18 -'	F66R-L	keine
F 850 GS Adventure / DTC / ESA / Sport	4G85/K82	e1*168/2013*00059	'18 -'	F66R-L	keine
F 850 GS / Adventure / DTC / ESA / Sport	MG85	e1*168/2013*00218	'21 -'	F66R-L	keine

§22 91992\*01



Gutachten Nr. : 234KA0009-01  
 Prüfgegenstand : Austausch-Fußraste  
 Typ : FR  
 Hersteller : MTP Racing GmbH, D-85614 Kirchseeon OT Buch

## Verwendungsbereich

Anlage V

BMW (D)					
Handelsmarke					
---					
Handelsbezeichnung	amtl. Typ	EG-BE Nr. / ABE Nr.	Baujahr von- bis	Adapter-Ausführungen	
				Fahrer-Fußraste	Beifahrer-Fußraste
F 850 GS / Adventure / DTC / ESA / Sport	MG85r	e1*168/2013*00217	'21 -'	F66R-L	keine
R 850 R / Roadster / Comfort	R21 / R28	e1*92/61*00041	'03 -'	F21R-L	keine
R 850 R / Roadster / Comfort	R11R / R28	e1*2002/24*0216	'04 -'	F21R-L	keine
F 900 R / SE / DTC	4R90 / K83	e1*168/2013*00167	'19 -'	F21R-L	F4R-L
F 900 R A2 / SE / DTC	4R90r / K83	e1*168/2013*00168	'19 -'	F21R-L	F4R-L
F 900 XR / SE / DTC	4R90 / K84	e1*168/2013*00167	'19 -'	F21R-L	F4R-L
F 900 XR A2 / SE / DTC	4R90r / K84	e1*168/2013*00168	'19 -'	F21R-L	F4R-L
HP4	K10 / K42	e1*2002/24*0421	'12 -'	F21R-L	F4R-L
M 1000 R	SM99	e1*168/2013*00233	'20 -'	F5R-L	F4R-L
M 1000 RR	SM99	e1*168/2013*00233	'20 -'	F5R-L	keine
S 1000 R	K10 / K47	e1*2002/24*0421	'13 -'	F5R-L	F4R-L
S 1000 R / DTC	2R10 / K47	e1*168/2013*00012	'16 -'	F5R-L	F4R-L
S 1000 R / DTC	2R10r/K47	e1*168/2013*00013	'16 -'	F5R-L	F4R-L
S 1000 R / DTC	2R99	e1*168/2013*00091	'21 -'	F5R-L	F4R-L
S 1000 R / DTC	2R99r	e1*168/2013*00092	'21 -'	F5R-L	F4R-L
S 1000 RR	K10 / K46	e1*2002/24*0421	'08 -'	F5R-L	F4R-L
S 1000 RR / DTC	2R10 / K46	e1*168/2013*00012	'16 -'	F5R-L	F4R-L
S 1000 RR / DTC	2R99 / K67	e1*168/2013*00091	'19 -'	F5R-L	F4R-L
S 1000 RR Race-Paket / M-Paket	2R99 / K67	e1*168/2013*00091	'19 -'	F5R-L	keine
S 1000 XR	K10 / K49	e1*2002/24*0421	'15 -'	F66R-L (*1)	keine
S 1000 XR / ESA / DTC	2X10 / K49	e1*168/2013*00014	'16 -'	F66R-L (*1)	keine
S 1000 XR / ESA / DTC	2X99r/K69	e1*168/2013*00163	'19 -'	F21R-L	F4R-L
S 1000 XR / ESA / DTC	2X99 / K69	e1*168/2013*00162	'19 -'	F21R-L	F4R-L
R 1100 S / Boxer Cup Replica	R2S / 259	e1*92/61*00102	'00 -'	F21R-L	keine
R 1100 S / Boxer Cup Replica	R11S / 259	e1*2002/24*0210	'03 -'	F21R-L	keine
R 1150 R / Roadster / Rockster	R21 / R28	e1*92/61*00041	'99 -'	F21R-L	keine
R 1150 R / Roadster / Rockster	R11R / R28	e1*2002/24*0216	'04 -'	F21R-L	keine
R 1150 RS	R22	e1*92/61*00101	'00 -'	F21R-L	keine
R 1150 RS	R11RT	e1*2002/24*0215	'04 -'	F21R-L	keine
R NineT	R1ST / K21	e1*2002/24*0230	'13 -'	F21R-L	keine
R NineT	1N12 / K21	e1*168/2013*00009	'16 -'	F21R-L	keine
R NineT	RN12	e1*168/2013*00225	'20 -'	F21R-L	keine
R NineT Racer	1N12 / K32	e1*168/2013*00009	'16 -'	F21R-L	keine
R NineT Scrambler	1N12 / K23	e1*168/2013*00009	'16 -'	F66R-L (*1)	F4R-L
R NineT Scrambler	RN12	e1*168/2013*00225	'20 -'	F66R-L (*1)	F4R-L
R NineT Urban G/S	1N12 / K33	e1*168/2013*00009	'16 -'	F66R-L (*1)	F4R-L
R NineT Urban G/S	RN12	e1*168/2013*00225	'20 -'	F66R-L (*1)	F4R-L
R 1200 GS / Triple Black	R12W / K50	e1*2002/24*0584	'12 -'	F66R-L (*1)	F80R-L
R 1200 GS	1G12 / K50	e1*168/2013*00006	'16 -'	F66R-L (*1)	F80R-L
R 1200 GS Adventure	R12W / K51	e1*2002/24*0584	'12 -'	F66R-L (*1)	F80R-L
R 1200 GS Adventure / Triple Black	1G12 / K51	e1*168/2013*00006	'16 -'	F66R-L (*1)	F80R-L
R 1200 GS Rally	1G12 / K50	e1*168/2013*00006	'16 -'	F66R-L (*1)	F80R-L
R 1200 GS Exclusive	1G12 / K51	e1*168/2013*00006	'16 -'	F66R-L (*1)	F80R-L
R 1200 R / Classic	R1ST / K27	e1*2002/24*0230	'04 -'	F21R-L	keine

\*1) alternativ genemigt Adapter: F45R-L



Gutachten Nr. : 234KA0009-01  
 Prüfgegenstand : Austausch-Fußraste  
 Typ : FR  
 Hersteller : MTP Racing GmbH, D-85614 Kirchseeon OT Buch

## Verwendungsbereich

Anlage V

BMW (D)					
Handelsmarke					
---					
Handelsbezeichnung	amtl. Typ	EG-BE Nr. / ABE Nr.	Baujahr von-/ bis	Adapter-Ausführungen	
				Fahrer-Fußraste	Beifahrer-Fußraste
R 1200 R / Classic	R12WR / K53	e1*2002/24*0650	'14 -'	F21R-L	keine
R 1200 R / Classic	1R12 / K53	e1*168/2013*00008	'16 -'	F21R-L	keine
R 1200 RS	R12WR / K54	e1*2002/24*0650	'14 -'	F21R-L	keine
R 1200 RS	1R12 / K54	e1*168/2013*00008	'16 -'	F21R-L	keine
R 1200 S	R12S / K29	e1*2002/24*0284	'06 -'	F21R-L	F4R-L
R 1200 ST	R1ST / K28	e1*2002/24*0230	'04 -'	F21R-L	keine
R 1250 GS / Rally / TE	1G13 / K50	e1*168/2013*00071	'18 -'	F66R-L (*1)	F80R-L
R 1250 GS Adventure / Rally / TE	1G13 / K51	e1*168/2013*00071	'18 -'	F66R-L (*1)	F80R-L
R 1250 R	1R13 / K53	e1*168/2013*00094	'18 -'	F21R-L	F4R-L
R 1250 RS	1R13 / K54	e1*168/2013*00094	'18 -'	F21R-L	F4R-L
R 1300 GS	GG13	e1*168/2013*00326	'23 -'	F66R-L	F4R-L

\*1) alternativ genehmigt Adapter: F45R-L

DUCATI (I)					
Handelsmarke					
---					
Handelsbezeichnung	amtl. Typ	EG-BE Nr. / ABE Nr.	Baujahr von-/ bis	Adapter-Ausführungen	
				Fahrer-Fußraste	Beifahrer-Fußraste
Scrambler 400 Sixty2	KA	e49*168/2013*00001	'15 -'	F6R-L	F6R-L
Monster 600	M	G802	'94 -'	F6R-L	F6R-L
Monster 600 / City	M3	e1*92/61*00025	'99 -'	F6R-L	F6R-L
Monster 620 Dark	M4	e3*92/61*0030	'03 -'	F6R-L	F6R-L
S 620 Nuda / Carenata	V5	e3*92/61*0142	'02 -'	F31R-L	F31R-L
Monster 696 / Anniversary	M5	e3*2002/24*0497	'08 -'	F6R-L	F6R-L
748 Strada Biposto	748	H199	'95 -'	F31R-L	F31R-L
748 Strada Biposto	H3	e1*92/61*00037	'99 -'	F31R-L	F31R-L
748 R Sport Production	H3	e1*92/61*00037	'99 -'	F31R-L	keine
748 S Biposto	748	H199	'97 -'	F31R-L	F31R-L
748 S Biposto	H3	e1*92/61*00037	'99 -'	F31R-L	F31R-L
748 S Monoposto / SP / SPS	748	H199	'97 -'	F31R-L	keine
748 S Monoposto / SPS	H3	e1*92/61*00037	'99 -'	F31R-L	keine
749 Biposto / Dark	H5	e3*92/61*0153	'02 -'	F31R-L	F31R-L
749 R Monoposto	H5	e3*92/61*0153	'03 -'	F31R-L	keine
749 S Biposto	H5	e3*92/61*0153	'03 -'	F31R-L	F31R-L
749 S Monoposto	H5	e3*92/61*0153	'03 -'	F31R-L	keine
Monster 750	M	G802	'96 -'	F6R-L	F6R-L
Monster 750 / City	M1	e1*92/61*00052	'99 -'	F6R-L	F6R-L
Monster 750 / Dark	M4	e3*2002/24*0281	'04 -'	F6R-L	F6R-L
S 750 Sport Nuda / Carenata	V2	e1*92/61*00026	'01 -'	F31R-L	F31R-L
Supersport 750 SS Nuda / Carenata	V2	e1*92/61*00026	'99 -'	F31R-L	F31R-L
Monster 796 / Anniversary	M5	e3*2002/24*0497	'11 -'	F6R-L	F6R-L
Monster 797 / + Plus	MD	e49*168/2013*00021	'16 -'	F6R-L	F6R-L
Monster 797 / + Plus	ME	e49*168/2013*00031	'17 -'	F6R-L	F6R-L
Monster 800 S2R / Dark	M4	e3*2002/24*0281	'04 -'	F31R-L	F31R-L
S 800 Sport Nuda / Carenata	V5	e3*92/61*0142	'02 -'	F31R-L	F31R-L

Gutachten Nr. : 234KA0009-01  
 Prüfgegenstand : Austausch-Fußraste  
 Typ : FR  
 Hersteller : MTP Racing GmbH, D-85614 Kirchseeon OT Buch

## Verwendungsbereich

Anlage V

DUCATI (I)					
Handelsmarke					
---				Adapter-Ausführungen	
Handelsbezeichnung	amtl. Typ	EG-BE Nr. / ABE Nr.	Baujahr von-/ bis	Fahrer-Fußraste	Beifahrer-Fußraste
Scrambler Classic / Icon / Full Throttle	K1	e9*2002/24*6054	'14 -'	F6R-L	F6R-L
Scrambler Classic / Icon / Full Throttle	KC	e49*168/2013*00017	'16 -'	F6R-L	F6R-L
Scrambler Classic / Icon / Full Throttle	KA	e49*168/2013*00001	'15 -'	F6R-L	F6R-L
Scrambler Classic / Icon / Full Throttle	3K	e3*168/2013*00034	'20 -'	F6R-L	F6R-L
Scrambler Classic / Icon / Full Throttle	4K	e3*168/2013*00035	'20 -'	F6R-L	F6R-L
Scrambler Classic / Icon / Full Throttle	7K	e49*168/2013*00105	'23 -'	F6R-L	F6R-L
Scrambler Classic / Icon / Full Throttle	8K	e49*168/2013*00107	'23 -'	F6R-L	F6R-L
Scrambler Urban Enduro / Flat Track Pro	K1	e9*2002/24*6054	'14 -'	F6R-L	F6R-L
Scrambler Italia Independent	K1	e9*2002/24*6054	'14 -'	F6R-L	F6R-L
Scrambler Cafe Racer / Mach 20 / Street Classic	KC	e49*168/2013*00017	'16 -'	F6R-L	F6R-L
Scrambler Cafe Racer / Mach 20 / Street Classic	KD	e49*168/2013*00029	'17 -'	F6R-L	F6R-L
Scrambler Icon Dark	KC	e49*168/2013*00017	'16 -'	F6R-L	F6R-L
Scrambler Icon Dark	KD	e49*168/2013*00029	'17 -'	F6R-L	F6R-L
Scrambler Icon Dark / Nightshift	3K	e3*168/2013*00034	'20 -'	F6R-L	F6R-L
Scrambler Icon Dark / Nightshift	4K	e3*168/2013*00035	'20 -'	F6R-L	F6R-L
Scrambler Icon Dark / Nightshift	5K	e3*168/2013*00036	'22 -'	F6R-L	F6R-L
Scrambler Icon Dark / Nightshift	6K	e3*168/2013*00037	'22 -'	F6R-L	F6R-L
Scrambler Nightshift	7K	e49*168/2013*00105	'23 -'	F6R-L	F6R-L
Scrambler Nightshift	8K	e49*168/2013*00107	'23 -'	F6R-L	F6R-L
Scrambler Desert Sled	KB	e49*168/2013*00019	'16 -'	F7R-L	F7R-L
Scrambler Desert Sled	KE	e49*168/2013*00030	'17 -'	F7R-L	F7R-L
Scrambler Desert Sled	5K	e3*168/2013*00036	'20 -'	F7R-L	F7R-L
Scrambler Desert Sled	6K	e3*168/2013*00037	'20 -'	F7R-L	F7R-L
Scrambler Desert Sled	7K	e49*168/2013*00105	'23 -'	F7R-L	F7R-L
Scrambler Desert Sled	8K	e49*168/2013*00107	'23 -'	F7R-L	F7R-L
Scrambler Urban Motard	5K	e3*168/2013*00036	'21 -'	F6R-L	F6R-L
Scrambler Urban Motard	6K	e3*168/2013*00037	'21 -'	F6R-L	F6R-L
Scrambler Urban Motard	7K	e49*168/2013*00105	'23 -'	F6R-L	F6R-L
Scrambler Urban Motard	8K	e49*168/2013*00107	'23 -'	F6R-L	F6R-L
Supersport 800 SS Nuda / Carenata	V5	e3*92/61*0142	'20 -'	F31R-L	F31R-L
Hypermotard 821 / SP	B2	e9*2002/24*0601	'12 -'	F7R-L	F7R-L
Hypermotard 821 / SP	B3	e9*2002/24*0600	'12 -'	F7R-L	F7R-L
Hyperstrada 821	B2	e9*2002/24*0601	'12 -'	F7R-L	F7R-L
Hyperstrada 821	B3	e9*2002/24*0600	'12 -'	F7R-L	F7R-L
Monster 821 / Dark / Stripe / Stealth	M6	e9*2002/24*6025	'14 -'	F7R-L	F7R-L
Monster 821 / Dark / Stripe / Stealth	M7	e9*2002/24*6038	'14 -'	F7R-L	F7R-L
Monster 821 / Dark / Stripe / Stealth	MC	e9*168/2013*11002	'16 -'	F7R-L	F7R-L
Monster 821 / Dark / Stripe / Stealth	MJ	e49*168/2013*00035	'17 -'	F7R-L	F7R-L
Monster 821 / Dark / Stripe / Stealth	MF	e49*168/2013*00027	'17 -'	F7R-L	F7R-L

§22 91992\*01



Gutachten Nr. : 234KA0009-01  
 Prüfgegenstand : Austausch-Fußraste  
 Typ : FR  
 Hersteller : MTP Racing GmbH, D-85614 Kirchseeon OT Buch

## Verwendungsbereich

Anlage V

DUCATI (I)					
Handelsmarke					
---				Adapter-Ausführungen	
Handelsbezeichnung	amtl. Typ	EG-BE Nr. / ABE Nr.	Baujahr von-/ bis	Fahrer-Fußraste	Beifahrer-Fußraste
Monster 821 / Dark / Stripe / Stealth	MK	e49*168/2013*00036	'17 -'	F7R-L	F7R-L
Monster 821 / Dark / Stripe / Stealth	MH	e49*168/2013*00034	'17 -'	F7R-L	F7R-L
848 / Evo / Evo Corse SE	H6	e3*2002/24*0475	'07 -'	F31R-L	F31R-L
Streetfighter 848	F1	e3*2002/24*0539	'12 -'	F31R-L	F31R-L
Panigale 899	H8	e3*2002/24*0586	'14 -'	F31R-L	F31R-L
Monster 900 / City / Dark / S / Chromo	M	G802	'94 -'	F6R-L	F6R-L
Monster 900 / City / Dark / S / Chromo	M2	e1*92/61*00051	'00 -'	F6R-L	F6R-L
Monster 900 / City / Dark / S / Chromo	M4	e3*92/61*0030	'02 -'	F6R-L	F6R-L
Supersport 900 SS Carenata / Nuda	S	G801	'98 -'	F31R-L	F31R-L
Supersport 900 SS ie Carenata / Nuda	V1	e1*92/61*00004	'98 -'	F31R-L	F31R-L
916 Strada Biposto	916	G846	'94 -'	F31R-L	F31R-L
916 Strada Biposto	916	G846	'98 -'	F31R-L	F31R-L
916 Senna I Monoposto	916	G846	'95 -'	F31R-L	keine
916 Senna II Monoposto	916	G846	'97 -'	F31R-L	keine
916 Senna III Monoposto	916	G846	'98 -'	F31R-L	keine
916 SP Sport Production	916	G846	'94 -'	F31R-L	keine
Monster 916 S4	M4	e3*92/61*0030	'01 -'	F6R-L	F6R-L
Monster 937 / +	1M	e3*168/2013*00049	'21 -'	F7R-L	F7R-L
Monster 937 / +	2M	e3*168/2013*00050	'21 -'	F7R-L	F7R-L
Monster 937 / +	3M	e3*168/2013*00051	'21 -'	F7R-L	F7R-L
Monster 937 / + /SP / 30° Anniversario	4M	e49*168/2013*00090	'22 -'	F7R-L	F7R-L
Monster 937 / + /SP / 30° Anniversario	5M	e49*168/2013*00086	'22 -'	F7R-L	F7R-L
Monster 937 / + /SP / 30° Anniversario	6M	e49*168/2013*00087	'22 -'	F7R-L	F7R-L
Hypermotard 939 / SP	BA	e49*168/2013*00008	'15 -'	F7R-L	F7R-L
Hyperstrada 939	BA	e49*168/2013*00008	'15 -'	F7R-L	F7R-L
Supersport 939 / S	VA	e49*168/2013*00023	'16 -'	F6R-L	F6R-L
Supersport 939	VC	e49*168/2013*00033	'17 -'	F6R-L	F6R-L
Desert X / Rally	1X	e49*168/2013*00094	'22 -'	F115R-L	F115R-L
Desert X / Rally	2X	e49*168/2013*00096	'22 -'	F115R-L	F115R-L
Desert X / Rally	3X	e49*168/2013*00097	'22 -'	F115R-L	F115R-L
Hypermotard 950 / SP	BB	e9*168/2013*11287	'18 -'	F7R-L	F6R-L
Hypermotard 950	BC	e9*168/2013*11288	'18 -'	F7R-L	F6R-L
Hypermotard 950	BD	e9*168/2013*11289	'18 -'	F7R-L	F6R-L
Hypermotard 950 / RVE /SP	1B	e49*168/2013*00070	'21 -'	F7R-L	F6R-L
Hypermotard 950 / RVE	2B	e49*168/2013*00072	'21 -'	F7R-L	F6R-L
Hypermotard 950 / RVE	3B	e49*168/2013*00073	'21 -'	F7R-L	F6R-L
Multistrada 950 / Touring	AA	e3*168/2013*00001	'17 -'	F7R-L	F7R-L
Multistrada 950 / Touring / S / S Touring	AD	e49*168/2013*00045	'18 -'	F7R-L	F7R-L
Multistrada 950 / Touring / S / S Touring	2A	e3*168/2013*00029	'20 -'	F7R-L	F7R-L
Multistrada 950 V2 / S	2A	e3*168/2013*00029	'21 -'	F115R-L	F115R-L

Gutachten Nr. : 234KA0009-01  
 Prüfgegenstand : Austausch-Fußraste  
 Typ : FR  
 Hersteller : MTP Racing GmbH, D-85614 Kirchseeon OT Buch

## Verwendungsbereich

Anlage V

DUCATI (I)					
Handelsmarke					
---				Adapter-Ausführungen	
Handelsbezeichnung	amtl. Typ	EG-BE Nr. / ABE Nr.	Baujahr von-/ bis	Fahrer-Fußraste	Beifahrer-Fußraste
Multistrada 950 V2 / S	3A	e3*168/2013*00056	'21 -'	F115R-L	F115R-L
Multistrada 950 V2 / S	4A	e3*168/2013*00057	'21 -'	F115R-L	F115R-L
Supersport 950 / S	1V	e3*168/2013*00042	'21 -'	F6R-L	F6R-L
Supersport 950 / S	2V	e3*168/2013*00043	'21 -'	F6R-L	F6R-L
Supersport 950 / S	3V	e3*168/2013*00044	'21 -'	F6R-L	F6R-L
Panigale 955 V2	1H	e49*168/2013*00021	'20 -'	F31R-L	F31R-L
Streetfighter 955 V2	3F	e49*168/2013*00088	'21 -'	F31R-L	F31R-L
Panigale 959	HA	e49*168/2013*00003	'15 -'	F31R-L	F31R-L
Panigale 959	HB	e49*168/2013*00005	'15 -'	F31R-L	F31R-L
996 / R / S / SPS Sport Production / Monoposto	H1	e1*92/61*00096	'00 -'	F31R-L	keine
996 / S / Biposto	H2	e1*92/61*00012	'98 -'	F31R-L	F31R-L
Monster 996 S4R	M4	e3*92/61*0030	'04 -'	F31R-L	F31R-L
998 Biposto	H2	e1*92/61*00012	'02 -'	F31R-L	F31R-L
998 Monoposto	H2	e1*92/61*00012	'02 -'	F31R-L	keine
999 / S / Biposto	H4	e3*92/61*0147	'02 -'	F31R-L	F31R-L
999 / R / S / Monoposto	H4	e3*92/61*0147	'02 -'	F31R-L	keine
Monster 1000 / S	M4	e3*92/61*0030	'02 -'	F6R-L	F6R-L
Monster 1000 / S	M4	e3*2002/24*0281	'04 -'	F6R-L	F6R-L
Monster S2R / S4R / S4RS	M4	e3*2002/24*0281	'04 -'	F31R-L	F31R-L
Multistrada DS / S	A1	e3*92/61*0167	'02 -'	F6R-L	F6R-L
Panigale V4 R	DA	e49*168/2013*00037	'19 -'	F31R-L	keine
Superleggera V4	DC	e9*168/2013*11507	'19 -'	F31R-L	keine
Supersport / DS / SS / Nuda / Carenata	V5	e3*92/61*0142	'02 -'	F31R-L	F31R-L
1098 / S / Biposto	H7	e3*2002/24*0436	'06 -'	F31R-L	F31R-L
1098 / S / Monoposto	H7	e3*2002/24*0436	'06 -'	F31R-L	F31R-L
Monster 1100 / S / Evo / Diesel / Evo Anniversary	M5	e3*2002/24*0497	'08 -'	F6R-L	F6R-L
Multistrada 1100 / S	A1	e3*2002/24*0283	'06 -'	F6R-L	F6R-L
Panigale 1100 V4 / S	DA	e49*168/2013*00037	'17 -'	F31R-L	F31R-L
Panigale 1100 V4 / S	1D	e3*168/2013*00038	'20 -'	F31R-L	F31R-L
Panigale 1100 V4 / S	3D	e49*168/2013*00080	'21 -'	F31R-L	F31R-L
Panigale 1100 V4 S Corse	DA	e49*168/2013*00037	'19 -'	F31R-L	keine
Panigale 1100 V4 Speciale	DA	e49*168/2013*00037	'18 -'	F114R-L	keine
Panigale 1100 V4 25th Anniversario 916	1D	e3*168/2013*00038	'20 -'	F114R-L	keine
Panigale 1100 V4 / SP / SP2 / 25th Anniversario 916	3D	e49*168/2013*00080	'21 -'	F114R-L	keine
Panigale 1100 V4 SP2 30° Anniversario 916	3D	e49*168/2013*00080	'24 -'	F114R-L	keine
Scrambler 1100 / Special / Sport	KF	e49*168/2013*00039	'17 -'	F7R-L	F6R-L
Scrambler 1100 / Special / Sport	KG	e49*168/2013*00041	'18 -'	F7R-L	F6R-L
Scrambler 1100 / Dark Pro / Pro / Sport Pro / Tribute Pro	1K	e3*168/2013*00023	'19 -'	F7R-L	F6R-L
Scrambler 1100 / Dark Pro / Pro / Sport Pro / Tribute Pro	2K	e3*168/2013*00024	'20 -'	F7R-L	F6R-L
Streetfighter 1100 / S	F1	e3*2002/24*0539	'09 -'	F31R-L	F31R-L
Streetfighter 1100 V4 / S	FA	e9*168/2013*11506	'19 -'	F31R-L	F31R-L



Gutachten Nr. : 234KA0009-01  
 Prüfgegenstand : Austausch-Fußraste  
 Typ : FR  
 Hersteller : MTP Racing GmbH, D-85614 Kirchseeon OT Buch

## Verwendungsbereich

Anlage V

DUCATI (I)					
Handelsmarke					
---				Adapter-Ausführungen	
Handelsbezeichnung	amtl. Typ	EG-BE Nr. / ABE Nr.	Baujahr von-/ bis	Fahrer-Fußraste	Beifahrer-Fußraste
Streetfighter 1100 V4 / S	1F	e3*168/2013*00039	'20 -'	F31R-L	F31R-L
Streetfighter 1100 V4 / S	4F	e49*168/2013*00103	'22 -'	F31R-L	F31R-L
Diavel V4	3G	e49*168/2013*00101	'23 -'	F34R-L	keine
1098 R	H7	e3*2002/24*0436	'07 -'	F31R-L	keine
1198 / S / S Corse / SP	H7	e3*2002/24*0436	'07 -'	F31R-L	F31R-L
Panigale 1199 R	H8	e3*2002/24*0586	'12 -'	F31R-L	F31R-L
Panigale 1199 R	H9	e49*2002/24*0001	'14 -'	F31R-L	keine
Panigale 1199 Superleggera	H8	e3*2002/24*0586	'14 -'	F31R-L	keine
Panigale 1199 / S / Tricolore	H8	e3*2002/24*0586	'12 -'	F31R-L	F31R-L
Diavel 1200 / Carbon / Cromo / AMG / Strada	G1	e3*2002/24*0575	'10 -'	F34R-L	keine
Diavel 1200 / Carbon	GC	e49*168/2013*00014	'16 -'	F34R-L	keine
Monster 1200 / S / S Stripes	M6	e9*2002/24*6025	'14 -'	F7R-L	F7R-L
Monster 1200 / S / 25 th Anniversario	MA	e49*168/2013*00006	'17 -'	F7R-L	F7R-L
Multistrada 1200 / S / Pikes Peak / Touring / Sport	A2	e3*2002/24*0563	'09 -'	F7R-L	F7R-L
Multistrada 1200 / S / Pikes Peak / Touring /	A3	e24*2002/24*0139	'12 -'	F7R-L	F7R-L
Multistrada 1200 / Enduro / S / Sport / Pikes Peak	AA	e3*168/2013*00001	'15 -'	F7R-L	F7R-L
Multistrada 1200 S D-AIR	AA	e3*168/2013*00001	'16 -'	F7R-L	F7R-L
Multistrada 1200 S GT Granturismo	A3	e24*2002/24*0139	'12 -'	F7R-L	F7R-L
Multistrada V4 / S / S Sport	1A	e9*168/2013*11661	'21 -'	F115R-L	F115R-L
Multistrada V4 / S / S Sport / Pikes Peak	6A	e49*168/2013*00082	'22 -'	F115R-L	F115R-L
Multistrada V4 RS	8A	e49*168/2013*00108	'24 -'	F115R-L	F115R-L
Diavel 1260 / S	GE	e49*168/2013*00044	'18 -'	F34R-L	keine
Diavel 1260 / S / Lamborghini	2G	e3*168/2013*00032	'20 -'	F34R-L	keine
Multistrada 1260 / D-Air / Pikes Peak / Grand Tour	AC	e3*168/2013*00010	'17 -'	F7R-L	F7R-L
Multistrada 1260 / S / Enduro / Enduro Touring	AC	e3*168/2013*00010	'17 -'	F7R-L	F7R-L
Panigale 1299	H9	e49*2002/24*0001	'14 -'	F31R-L	F31R-L
Panigale 1299 R / S / Superleggera	HC	e49*168/2013*00025	'16 -'	F31R-L	keine

## GASGAS

Handelsmarke					
---				Adapter-Ausführungen	
Handelsbezeichnung	amtl. Typ	EG-BE Nr. / ABE Nr.	Baujahr von/bis	Fahrer-Fußraste	Beifahrer-Fußraste
EC 250	GG 2T	e1*168/2013*00242	'21 -'23	F55R-L	keine
EC 250 F	GG 4T	e1*168/2013*00241	'21 -'23	F55R-L	keine
EC 300	GG 2T	e1*168/2013*00242	'21 -'23	F55R-L	keine
EC 350 F	GG 4T	e1*168/2013*00241	'21 -'23	F55R-L	keine
RX 450 F Replica	GASGAS 450 Rally	e1*168/2013*00315	'22 -'	F46R-L	F27R-L
ES 700	GG LC4	e1*168/2013*00298	'22 -'	F46R-L	F27R-L
ES 700	GG LC4	e1*168/2013*00307	'22 -'	F46R-L	F27R-L
SM 700	GG LC4	e1*168/2013*00298	'22 -'	F46R-L	F27R-L

Gutachten Nr. : 234KA0009-01  
 Prüfgegenstand : Austausch-Fußraste  
 Typ : FR  
 Hersteller : MTP Racing GmbH, D-85614 Kirchseeon OT Buch

## Verwendungsbereich

Anlage V

GASGAS					
Handelsmarke	---				
Handelsbezeichnung	amtl. Typ	EG-BE Nr. / ABE Nr.	Baujahr von/bis	Adapter-Ausführungen	
				Fahrer-Fußraste	Beifahrer-Fußraste
SM 700	GG LC4	e1*168/2013*00307	'22 - '	F46R-L	F27R-L

HARLEY DAVIDSON (USA)					
Handelsmarke	---				
Handelsbezeichnung	amtl. Typ	EG-BE Nr. / ABE Nr.	Baujahr von/bis	Adapter-Ausführungen	
				Fahrer-Fußraste	Beifahrer-Fußraste
XG 750 Street	XG1	e11*2002/24*1687	'15 - '	F8R-L	F8R-L
XG 750 Street	XG1	e11*168/2013*00216	'16 - '	F8R-L	F8R-L
XG 750 Street	XG1-R	e11*168/2013*00217	'16 - '	F8R-L	F8R-L
XL 883 Sportster	XL2	e4*2002/24*0208	'03 - '	F8R-L	keine
XL 883 C Sportster Custom	XL2	e4*2002/24*0208	'05 - '	F8R-L	F8R-L
XL 883 L Sportster Low	XL2	e4*2002/24*0208	'05 - '07	F8R-L	keine
XL 883 L Sportster Low	XL2	e4*2002/24*0208	'08 - '	F9R-L	keine
XL 883 N Sportster Iron	XL2	e4*2002/24*0208	'09 - '	F9R-L	keine
XL 883 N Sportster Iron	XL2	e4*168/2013*00021	'16 - '	F9R-L	keine
XL 883 N Sportster Iron	XL2-R	e4*168/2013*00022	'16 - '	F9R-L	keine
XL 883 R Sportster	XL1	e4*92/61*0028	'02 - '	F8R-L	F8R-L
XL 883 R Sportster Roadster	XL2	e4*2002/24*0208	'06 - '	F8R-L	F8R-L
XL 53 883 C Sportster Custom	XL/2	C560/1	'98 - '	F8R-L	keine
XL 53 883 C Sportster Custom	XL1	e4*92/61*0028	'99 - '	F8R-L	keine
XL 53 883 C Sportster Custom	XL2	e4*2002/24*0208	'04 - '	F8R-L	F8R-L
XLH 883 Sportster Deluxe	XL/2	C560/1	'91 - '	F8R-L	F8R-L
XLH 883 Sportster / Hugger	XL/2	C560/1	'91 - '	F8R-L	keine
XLH 883 Sportster / Hugger	XL1	e4*92/61*0028	'00 - '	F8R-L	keine
XLCH 1000 Sportster	XLH1000	91/I	'76 - '	F8R-L	keine
XLH 1000 Sportster	XLH1000	91/I	'76 - '	F8R-L	keine
XLH 1000 Sportster	XL/1	C319	'81 - '	F8R-L	keine
XLH 1000 Sportster	XL/2	C560/1	'82 - '	F8R-L	keine
XLS 1000 Roadster	XL/1	C319	'81 - '	F8R-L	keine
XLS 1000 Roadster	XL/2	C560/1	'83 - '	F8R-L	keine
XLX-61 1000 Sportster	XL/2	C560	'82 - '	F8R-L	keine
XR 1000 Cafe Racer	XL/2	C560	'83 - '	F8R-L	keine
VRSCA 1130 V-Rod	VR1	e4*2002/24*0130	'02 - '	F8R-L	F8R-L
VRSCAW 1130 V-Rod	VR1	e4*2002/24*0130	'07 - '	F8R-L	F8R-L
VRSCB 1130 V-Rod	VR1	e4*2002/24*0130	'04 - '	F8R-L	F8R-L
VRSCD 1130 Night Rod	VR1	e4*2002/24*0130	'06 - '	F9R-L	F9R-L
VRSCDX 1130 Night Rod Special	VR1	e4*2002/24*0130	'07 - '	F9R-L	F9R-L
VRSCR 1130 Street-Rod	VR2	e4*2002/24*0307	'07 - '	F9R-L	F9R-L
XL 1200 Sportster	XL/2	C560/1	'98 - '	F8R-L	F8R-L
XL 1200 C Sportster Custom	XL/2	C560/1	'98 - '	F8R-L	F8R-L
XL 1200 C Sportster Custom	XL1	e4*92/61*0028	'00 - '	F8R-L	F8R-L
XL 1200 C Sportster Custom	XL2	e4*2002/24*0208	'04 - '	F8R-L	F8R-L
XL 1200 L Sportster Low	XL2	e4*2002/24*0208	'07 - '	F8R-L	F8R-L
XL 1200 N Sportster Nightster	XL2	e4*2002/24*0208	'08 - '	F9R-L	keine
XL 1200 NS Sportster Iron	XL2	e4*168/2013*00021	'19 - '	F9R-L	keine
XL 1200 R Sportster Roadster	XL2	e4*2002/24*0208	'04 - '	F8R-L	F8R-L

§22 91992\*01



**Gutachten Nr.** : 234KA0009-01  
**Prüfgegenstand** : Austausch-Fußraste  
**Typ** : FR  
**Hersteller** : MTP Racing GmbH, D-85614 Kirchseeon OT Buch

## Verwendungsbereich

Anlage V

HARLEY DAVIDSON (USA)					
Handelsmarke					
---					
Handelsbezeichnung	amtl. Typ	EG-BE Nr. / ABE Nr.	Baujahr von-/ bis	Adapter-Ausführungen	
				Fahrer-Fußraste	Beifahrer-Fußraste
XL 1200 S Sportster Sport	XL/2	C560/1	'96 -'	F8R-L	F8R-L
XL 1200 S Sportster Sport	XL1	e4*92/61*0028	'99 -'	F8R-L	F8R-L
XLH 1200 Sportster	XL/2	C560/1	'91 -'	F8R-L	F8R-L
XR 1200 / X	XR1	e4*2002/24*1789	'08 -'	F9R-L	F9R-L
RA1250/S Pan America / Special	RA1	e4*168/2013*00131	'21 -'	F59R-L	F56R-L
RH1250S Sportster	RA1	e4*168/2013*00131	'21 -'	F78R-L	keine
VRSCAW 1250 V-Rod	VR1	e4*2002/24*0130	'08 -'	F8R-L	F8R-L
VRSCAWA 1250 V-Rod	VR1	e4*2002/24*0130	'08 -'	F8R-L	F8R-L
VRSCDX 1250 Night Rod Special	VR1	e4*2002/24*0130	'08 -'	F9R-L	F9R-L
VRSCDX-ANV 1250 V-Rod Anniversary	VR1	e4*2002/24*0130	'12 -'	F9R-L	F9R-L
VRSCDXA 1250 Night Rod Special	VR1	e4*2002/24*0130	'08 -'	F9R-L	F9R-L
VRSCF 1250 V-Rod Muscle	VR1	e4*2002/24*0130	'09 -'	F9R-L	F9R-L
VRSCX 1250 V-Rod Screamin Eagle	VR1	e4*2002/24*0130	'07 -'	F8R-L	F8R-L
FLSTC 1340 Heritage Softail Classic	FXST	D312	'95 -'	Keine	F8R-L
FLSTF 1340 Fat Boy	FXST	D312	'90 -'	Keine	F8R-L
FLSTN 1340 Heritage Softail Special	FXST	D312	'95 -'	Keine	F8R-L
FLSTS 1340 Heritage Softail Springer	FXST	D312	'97 -'	Keine	F8R-L
FXD 1340 Dyna Super Glide	FXD	F695	'95 -'	F8R-L	F8R-L
FXDB 1340 Dyna Glide Sturgis	FXD	F695	'91 -'	F8R-L	F8R-L
FXDB 1340 Dyna Glide Daytona	FXD	F695	'92 -'	F8R-L	F8R-L
FXDL 1340 Dyna Glide Low Rider	FXD	F695	'93 -'	F8R-L	F8R-L
FXDS-CON 1340 Dyna Low Rider Convertible	FXD	F695	'94 -'	F8R-L	F8R-L
FXDWG 1340 Dyna Wide Glide	FXD	F695	'93 -'	F8R-L	F8R-L
FXLR 1340 Low Rider Custom	FXR	C456	'87 -'	F8R-L	F8R-L
FXR 1340 Super Glide	FXR	C456	'86 -'	F8R-L	F8R-L
FXRS 1340 Low Rider	FXR	C456	'86 -'	F8R-L	F8R-L
FXRS-CONV 1340 Low Rider Convertible	FXR	C456	'89 -'	F8R-L	F8R-L
FXRS-SP 1340 Low Rider Sport Edition	FXR	C456	'86 -'	F8R-L	F8R-L
FXRT 1340 Sport Glide	FXR	C456	'86 -'	F8R-L	F8R-L
FXST 1340 Softail	FXST	D312	'86 -'	F8R-L	F8R-L
FXSTB 1340 Night Train	FXST	D312	'99 -'	F8R-L	F8R-L
FXSTC 1340 Softail Custom	FXST	D312	'86 -'	F8R-L	F8R-L
FXSTS 1340 Springer Softail	FXST	D312	'88 -'	F8R-L	F8R-L
FXSTSB 1340 Bad Boy	FXST	D312	'95 -'	F8R-L	F8R-L
FLSTC 1450 Heritage Softail Classic	FS2	e4*92/61*0002	'99 -'	Keine	F8R-L
FLSTCI 1450 EFI Heritage Softail Classic	FS2	e4*92/61*0002	'01 -'	Keine	F8R-L
FLSTF 1450 Fat Boy	FS2	e4*92/61*0002	'00 -'	Keine	F8R-L
FLSTFI 1450 EFI Fat Boy	FS2	e4*92/61*0002	'01 -'	Keine	F8R-L
FLSTFI 1450 EFI Fat Boy	FS2	e4*2002/24*0002	'06 -'	Keine	F8R-L
FLSTI 1450 EFI Heritage Softail	FS2	e4*2002/24*0002	'06 -'	Keine	F8R-L
FLSTNI 1450 EFI Softail Deluxe	FS2	e4*2002/24*0002	'05 -'	Keine	F8R-L
FLSTS 1450 Heritage Springer	FS2	e4*92/61*0002	'99 -'	Keine	F8R-L
FLSTSCI 1450 EFI Softail Springer Classic	FS2	e4*2002/24*0002	'05 -'	Keine	F8R-L



Gutachten Nr. : 234KA0009-01  
 Prüfgegenstand : Austausch-Fußraste  
 Typ : FR  
 Hersteller : MTP Racing GmbH, D-85614 Kirchseeon OT Buch

## Verwendungsbereich

Anlage V

HARLEY DAVIDSON (USA)					
Handelsmarke					
---					
Handelsbezeichnung	amtl. Typ	EG-BE Nr. / ABE Nr.	Baujahr von-/ bis	Adapter-Ausführungen	
				Fahrer-Fußraste	Beifahrer-Fußraste
FXD 1450 Dyna Super Glide	FXD	F695	'99 -'	F8R-L	F8R-L
FXD 1450 Dyna Super Glide	FD1	e4*92/61*0029	'00 -'	F8R-L	F8R-L
FXDBI 1450 EFI Dyna Street Bob	FD2	e4*2002/24*0414	'06 -'	F8R-L	F8R-L
FXDCI 1450 EFI Dyna Super Glide Custom	FD2	e4*2002/24*0414	'05 -'	F8R-L	F8R-L
FXDI 1450 EFI Dyna Super Glide	FD1	e4*2002/24*0029	'04 -'	F8R-L	F8R-L
FXDI 35th 1450 EFI Dyna Super Glide Anniversary	FD2	e4*2002/24*0414	'06 -'	F8R-L	F8R-L
FXDL 1450 Dyna Low Rider	FXD	F695	'99 -'	F8R-L	F8R-L
FXDL 1450 Dyna Low Rider	FD1	e4*92/61*0029	'00 -'	F8R-L	F8R-L
FXDLI 1450 EFI Dyna Low Rider	FD1	e4*92/61*0029	'04 -'	F8R-L	F8R-L
FXDLI 1450 EFI Dyna Low Rider	FD2	e4*2002/24*0414	'06 -'	F8R-L	F8R-L
FXDWG 1450 Dyna Wide Glide	FXD	F695	'99 -'	F8R-L	F8R-L
FXDWG 1450 Dyna Wide Glide	FD1	e4*92/61*0029	'00 -'	F8R-L	F8R-L
FXDWGI 1450 EFI Dyna Wide Glide	FD1	e4*2002/24*0029	'04 -'	F8R-L	F8R-L
FXDWGI 1450 EFI Dyna Wide Glide	FD2	e4*2002/24*0414	'06 -'	F8R-L	F8R-L
FXDX 1450 Dyna Super Glide Sport	FXD	F695	'99 -'	F8R-L	F8R-L
FXDX 1450 Dyna Super Glide Sport	FD1	e4*92/61*0029	'00 -'	F8R-L	F8R-L
FXDXI 1450 EFI Dyna Super Glide Sport	FD1	e4*2002/24*0029	'04 -'	F8R-L	F8R-L
FXDXT 1450 Dyna Super Glide Tour Sport	FD1	e4*92/61*0029	'01 -'	F8R-L	F8R-L
FXST 1450 Softail Standard	FS2	e4*92/61*0002	'99 -'	F8R-L	F8R-L
FXSTB 1450 Night Train	FS2	e4*92/61*0002	'99 -'	F8R-L	F8R-L
FXSTBI 1450 EFI Night Train	FS2	e4*92/61*0002	'04 -'	F8R-L	F8R-L
FXSTD 1450 Softail Deuce	FS2	e4*92/61*0002	'00 -'	F8R-L	F8R-L
FXSTDI 1450 EFI Softail Deuce	FS2	e4*92/61*0002	'01 -'	F8R-L	F8R-L
FXSTDI 1450 EFI Softail Deuce	FS2	e4*2002/24*0002	'03 -'	F8R-L	F8R-L
FXSTI 1450 EFI Softail Standard	FS2	e4*2002/24*0002	'04 -'	F8R-L	F8R-L
FXSTS 1450 Softail Springer	FS2	e4*92/61*0002	'00 -'	F8R-L	F8R-L
FXSTSI 1450 EFI Softail Springer	FS2	e4*2002/24*0002	'04 -'	F8R-L	F8R-L
FLSTC 1584 Heritage Softail Classic	FS2	e4*2002/24*0002	'07 -'	Keine	F8R-L
FLSTF 1584 Softail Fat Boy	FS2	e4*2002/24*0002	'07 -'	Keine	F8R-L
FLSTFB 1584 Softail Fat Boy Special	FS2	e4*2002/24*0002	'10 -'	Keine	F8R-L
FLSTN 1584 Softail Deluxe	FS2	e4*2002/24*0002	'07 -'	Keine	F8R-L
FLSTSC 1584 Softail Springer Classic	FS2	e4*2002/24*0002	'07 -'	Keine	F8R-L
FXDB 1584 Dyna Street Bob	FD2	e4*2002/24*0414	'07 -'	F8R-L	F8R-L
FXDB 1584 Dyna Street Bob	FD2	e4*2002/24*0414	'08 -'	F8R-L	Keine
FXDC 1584 Dyna Super Glide Custom	FD2	e4*2002/24*0414	'07 -'	F8R-L	F8R-L
FXDC-ANV 1584 Dyna Super Glide Custom Anniversary	FD2	e4*2002/24*0414	'13 -'	F8R-L	F8R-L
FXDF 1584 Dyna Fat Bob	FD2	e4*2002/24*0414	'08 -'	F8R-L	F8R-L
FXDL 1584 Dyna Low Rider	FD2	e4*2002/24*0414	'07 -'	F8R-L	F8R-L
FXDWG 1584 Dyna Wide Glide	FD2	e4*2002/24*0414	'07 -'	F8R-L	F8R-L
FXSTB 1584 Softail Night Train	FS2	e4*2002/24*0002	'07 -'	F8R-L	F8R-L
FXSTC 1584 Softail Custom	FS2	e4*2002/24*0002	'07 -'	F8R-L	F8R-L
FLD 1690 Dyna Switchback	FLD	e4*2002/24*0414	'12 -'	Keine	F8R-L
FLSTC 1690 Heritage Softail Classic	FS2	e4*2002/24*0002	'12 -'	Keine	F8R-L

§22 91992\*01



Gutachten Nr. : 234KA0009-01  
 Prüfgegenstand : Austausch-Fußraste  
 Typ : FR  
 Hersteller : MTP Racing GmbH, D-85614 Kirchseeon OT Buch

## Verwendungsbereich

Anlage V

HARLEY DAVIDSON (USA)					
Handelsmarke					
---	Adapter-Ausführungen				
Handelsbezeichnung	amtl. Typ	EG-BE Nr. / ABE Nr.	Baujahr von- / bis	Fahrer-Fußraste	Beifahrer-Fußraste
FLSTC 1690 Heritage Softail Classic	FS2	e4*168/2013*00017	'16 -'	Keine	F8R-L
FLSTC 1690 Heritage Softail Classic	FS2-R	e4*168/2013*00018	'16 -'	Keine	F8R-L
FLSTC-ANV 1690 Heritage Softail Classic Anniversary	FS2	e4*2002/24*0002	'13 -'	Keine	F8R-L
FLSTF 1690 Softail Fat Boy	FS2	e4*2002/24*0002	'12 -'	Keine	F8R-L
FLSTF 1690 Softail Fat Boy	FS2	e4*168/2013*00017	'16 -'	Keine	F8R-L
FLSTF 1690 Softail Fat Boy	FS2-R	e4*168/2013*00018	'16 -'	Keine	F8R-L
FLSTFB 1690 Softail Fat Boy Special	FS2	e4*2002/24*0002	'12 -'	Keine	F8R-L
FLSTFB 1690 Softail Fat Boy Special	FS2	e4*168/2013*00017	'16 -'	Keine	F8R-L
FLSTFB 1690 Softail Fat Boy Special	FS2-R	e4*168/2013*00018	'16 -'	Keine	F8R-L
FLSTFB-ANV 1690 Softail Fat Boy Special Anniversary	FS2	e4*2002/24*0002	'13 -'	Keine	F8R-L
FLSTN 1690 Softail Deluxe	FS2	e4*2002/24*0002	'12 -'	Keine	F8R-L
FLSTN 1690 Softail Deluxe	FS2	e4*168/2013*00017	'16 -'	Keine	F8R-L
FLSTN 1690 Softail Deluxe	FS2-R	e4*168/2013*00018	'16 -'	Keine	F8R-L
FXDB 1690 Dyna Street Bob	FD2	e4*2002/24*0414	'14 -'	F8R-L	F8R-L
FXDB 1690 Dyna Street Bob	FD2	e4*168/2013*00019	'16 -'	F8R-L	F8R-L
FXDB 1690 Dyna Street Bob	FD2-R	e4*168/2013*00020	'16 -'	F8R-L	F8R-L
FXDBA 1690 Dyna Street Bob Special Edition	FD2	e4*2002/24*0414	'13 -'	F8R-L	keine
FXDBB 1690 Dyna Street Bob Special Edition	FD2	e4*2002/24*0414	'14 -'	F8R-L	F8R-L
FXDBC 1690 Dyna Street Bob Special	FD2	e4*2002/24*0414	'16 -'	F8R-L	F8R-L
FXDC 1690 Dyna Super Glide Custom	FD2	e4*2002/24*0414	'14 -'	F8R-L	F8R-L
FXDF 1690 Dyna Fat Bob	FD2	e4*2002/24*0414	'13 -'	F8R-L	F8R-L
FXDF 1690 Dyna Fat Bob	FD2	e4*168/2013*00019	'16 -'	F8R-L	F8R-L
FXDF 1690 Dyna Fat Bob	FD2-R	e4*168/2013*00020	'16 -'	F8R-L	F8R-L
FXDL 1690 Dyna Low Rider	FD2	e4*2002/24*0414	'13 -'	F8R-L	F8R-L
FXDL 1690 Dyna Low Rider	FD2	e4*168/2013*00019	'16 -'	F8R-L	F8R-L
FXDL 1690 Dyna Low Rider	FD2-R	e4*168/2013*00020	'16 -'	F8R-L	F8R-L
FXDWG 1690 Dyna Wide Glide	FD2	e4*2002/24*0414	'13 -'	F8R-L	F8R-L
FXDWG 1690 Dyna Wide Glide	FD2	e4*168/2013*00019	'16 -'	F8R-L	F8R-L
FXDWG 1690 Dyna Wide Glide	FD2-R	e4*168/2013*00020	'16 -'	F8R-L	F8R-L
FLFB 1745 Softail Fat Boy	ST1	e4*168/2013*00062	'18 -'	Keine	F63R-L
FLFB 1745 Softail Fat Boy	ST1-R	e4*168/2013*00063	'18 -'	Keine	F63R-L
FLHC 1745 Heritage Softail Classic	ST1	e4*168/2013*00062	'18 -'	Keine	F63R-L
FLHC 1745 Heritage Softail Classic	ST1-R	e4*168/2013*00063	'18 -'	Keine	F63R-L
FLSB 1745 Softail Sport Glide	ST1	e4*168/2013*00062	'18 -'	F78R-L	F63R-L
FLSB 1745 Softail Sport Glide	ST1-R	e4*168/2013*00063	'18 -'	F78R-L	F63R-L
FXBB 1745 Softail Street Bob	ST1	e4*168/2013*00062	'18 -'	F78R-L	F63R-L
FXBB 1745 Softail Street Bob	ST1-R	e4*168/2013*00063	'18 -'	F78R-L	F63R-L
FXBR 1745 Softail Breakout	ST1	e4*168/2013*00062	'18 -'	F78R-L	F63R-L
FXBR 1745 Softail Breakout	ST1-R	e4*168/2013*00063	'18 -'	F78R-L	F63R-L
FXLR 1745 Softail Low Rider	ST1	e4*168/2013*00062	'18 -'	F78R-L	F63R-L
FXLR 1745 Softail Low Rider	ST1-R	e4*168/2013*00063	'18 -'	F78R-L	F63R-L
FXST 1745 Softail Standard	ST1	e4*168/2013*00062	'20 -'	F78R-L	Keine
FXST 1745 Softail Standard	ST1-R	e4*168/2013*00063	'20 -'	F78R-L	Keine



Gutachten Nr. : 234KA0009-01  
 Prüfgegenstand : Austausch-Fußraste  
 Typ : FR  
 Hersteller : MTP Racing GmbH, D-85614 Kirchseeon OT Buch

## Verwendungsbereich

Anlage V

HARLEY DAVIDSON (USA)					
Handelsmarke	---				
Handelsbezeichnung	amtl. Typ	EG-BE Nr. / ABE Nr.	Baujahr von-/ bis	Adapter-Ausführungen	
				Fahrer-Fußraste	Beifahrer-Fußraste
FLSTFBS 1800 S Softail Fat Boy Special S	FS2	e4*2002/24*0002	'16 -'	Keine	F8R-L
FLFBS 1868 Softail Fat Boy	ST1	e4*168/2013*00062	'18 -'	Keine	F63R-L
FLFBSANV 1868 Softail Fat Boy Anniversary	ST1	e4*168/2013*00062	'18 -'	Keine	F63R-L
FLFBSANX 1868 Softail Fat Boy Anniversary	ST1	e4*168/2013*00062	'18 -'	Keine	F63R-L
FLHCS 1868 Heritage Softail Classic	ST1	e4*168/2013*00062	'18 -'	Keine	F63R-L
FLHCSANV 1868 Heritage Softail Classic Anniversary	ST1	e4*168/2013*00062	'18 -'	Keine	F63R-L
FXBBS 1868 Softail Street Bob	ST1	e4*168/2013*00062	'21 -'	F78R-L	F63R-L
FXBRS 1868 Softail Breakout	ST1	e4*168/2013*00062	'18 -'	F78R-L	F63R-L
FXLRS 1868 Softail Low Rider S	ST1	e4*168/2013*00062	'20 -'	F78R-L	Keine
FXBR 1923 Breakout 117	ST1	e4*168/2013*00062	'22 -'	F78R-L	F63R-L
FXLRS 1923 S Softail Low Rider S	ST1	e4*168/2013*00062	'21 -'	F78R-L	Keine
FXLRST 1923 Softail Low Rider ST	ST1	e4*168/2013*00062	'21 -'	F78R-L	Keine

HONDA (J)					
Handelsmarke	---				
Handelsbezeichnung	amtl. Typ	EG-BE Nr. / ABE Nr.	Baujahr von-/ bis	Adapter-Ausführungen	
				Fahrer-Fußraste	Beifahrer-Fußraste
CB 125 FM (CBF125MM)	JC84	e4*168/2013*00136	'23 -'	F11R-L	F10R-L
CB 125 R Neo Sports Cafe (CBF125NA)	JC79	e13*168/2013*00315	'17 -'	F11R-L	F10R-L
CB 125 R Neo Sports Cafe	JC91	e13*168/2013*00929	'20 -'	F11R-L	F10R-L
MSX 125	JC61	e13*2002/24*0628	'13 -'	F11R-L	F48R-L
MSX 125	JC75	e13*168/2013*00080	'16 -'	F11R-L	F48R-L
MSX 125 Grom	JC92	e13*168/2013*00978	'20 -'	F10R-L	F48R-L
Z 125 MA Monkey	JB02	e13*168/2013*00410	'18 -'	F11R-L	keine
Z 125 MA Monkey	JB03	e13*168/2013*01085	'21 -'	F11R-L	keine
CBR 250 R	MC41	e13*2002/24*0457	'10 -'	F11R-L	F48R-L
CRF 250 L / M	MD38	e13*2002/24*0568	'13 -'	F61R-L	F98R-L
CRF 250 LA	MD44	e13*168/2013*00068	'17 -'	F61R-L	F98R-L
CRF 250 RLA Rally	MD44	e13*168/2013*00068	'17 -'19	F61R-L	F98R-L
CRF 250 RLA Rally	MD44	e13*168/2013*00068	'20 -'	F60R-L	keine
VTR 250	MC33	e4*2002/24*2137	'09 -'	F11R-L	keine
CB 300 R NA Neo Sports Cafe	NC55	e13*168/2013*00368	'18 -'	F11R-L	F10R-L
CBR 300 RA	NC51	e13*2002/24*0673	'13 -'	F11R-L	F48R-L
CRF 300 LA / LRA	ND16	e13*168/2013*00928	'21 -'	F61R-L	F98R-L
CRF 450 L	PD11	e4*168/2013*00089	'19 -'	F60R-L	keine
CB 500	PC26	G555	'93 -'	F11R-L	F12R-L
CB 500 F / FA	PC45	e13*2002/24*0601	'12 -'	F11R-L	F48R-L
CB 500 FA	PC58	e13*168/2013*00056	'16 -'	F11R-L	F10R-L
CB 500 FA	PC63	e13*168/2013*00508	'18 -'	F11R-L	F10R-L
CB 500 Hornet	PC71	e13*168/2013*01854	'24 -'	F136R-L	F10R-L
CB 500 X / XA	PC46	e13*2002/24*0622	'13 -'	F11R-L	F48R-L
CB 500 XA	PC59	e13*168/2013*00093	'16 -'	F11R-L	F48R-L
CB 500 XA	PC64	e13*168/2013*00523	'18 -'	F11R-L	F48R-L



**Gutachten Nr.** : 234KA0009-01  
**Prüfgegenstand** : Austausch-Fußraste  
**Typ** : FR  
**Hersteller** : MTP Racing GmbH, D-85614 Kirchseeon OT Buch

## Verwendungsbereich

Anlage V

HONDA (J)					
Handelsmarke					
---					
Handelsbezeichnung	amtl. Typ	EG-BE Nr. / ABE Nr.	Baujahr von- / bis	Adapter-Ausführungen	
				Fahrer-Fußraste	Beifahrer-Fußraste
CBF 500 / A	PC39	e3*2002/24*0244	'04 -'	F11R-L	keine
CBR 500 RA	PC44	e13*2002/24*0602	'12 -'15	F11R-L	F48R-L
CBR 500 RA	PC44	e13*2002/24*0602	'16 -'	F11R-L	F10R-L
CBR 500 RA	PC57	e13*168/2013*00054	'16 -'	F11R-L	F10R-L
CBR 500 RA	PC62	e13*168/2013*00507	'18 -'	F11R-L	F10R-L
CBR 500 RA	PC70	e13*168/2013*01853	'23 -'	F136R-L	F10R-L
CL 500	PC67	e13*168/2013*01526	'22 -'	F67R-L	F10R-L
CMX 500 A Rebel / S Special Edition	PC56	e13*168/2013*00086	'17 -'	F67R-L	F10R-L
NX 500	PC72	e13*168/2013*01855	'24 -'	F11R-L	F48R-L
CB 600 F Hornet	PC34	e13*92/61*0020	'99 -'	F11R-L	keine
CB 600 F Hornet	PC36	e3*92/61*0101	'01 -'	F11R-L	keine
CB 600 F / FA Hornet	PC41	e3*2002/24*0454	'06 -'	F11R-L	keine
CB 600 S F2 Hornet S	PC34	e13*92/61*0020	'99 -'	F11R-L	keine
CB 600 S F2 Hornet S	PC36	e3*92/61*0101	'01 -'	F11R-L	keine
CBF 600 N / NA / S / SA	PC38	e3*2002/24*0231	'03 -'	F11R-L	keine
CBF 600 N / NA / S / SA	PC43	e3*2002/24*0490	'07 -'	F11R-L	keine
CBR 600 F	PC19	E515	'87 -'	F11R-L	keine
CBR 600 F	PC23	E978	'88 -'	F11R-L	keine
CBR 600 F	PC25	F648	'90 -'	F11R-L	keine
CBR 600 F	PC31	H002	'94 -'	F11R-L	F48R-L
CBR 600 F	PC35	e4*92/61*0101	'00 -'	F11R-L	F48R-L
CBR 600 F / FA	PC41	e3*2002/24*0454	'10 -'	F11R-L	keine
CBR 600 FR Rossi / FS Sport	PC35	e4*92/61*0101	'00 -'	F11R-L	F48R-L
CBR 600 RR	PC37	e4*92/61*0190	'03 -'	F11R-L	F48R-L
CBR 600 RR / RRA	PC40	e4*2002/24*1247	'06 -'	F11R-L	F48R-L
CBR 600 RR	PC69	e4*168/2013*00178	'23 -'	F11R-L	F10R-L
XL 600 R	PD03	D065 / E459	'86 -'	F41R-L	F13R-L
XL 600 V Transalp	PD06	E512	'87 -'	F41R-L	F13R-L
XL 600 V Transalp	PD10	H686	'97 -'	F41R-L	F13R-L
CB 650 F / FA	RC75	e13*2002/24*0678	'13 -'	F11R-L	F10R-L
CB 650 FA	RC97	e13*168/2013*00098	'16 -'	F11R-L	F10R-L
CB 650 RA Neo Sports Cafe	RH02	e13*168/2013*00501	'18 -'	F136R-L	F10R-L
CB 650 RA Neo Sports Cafe	RH02	e13*168/2013*00502	'18 -'	F136R-L	F10R-L
CB 650 RA Neo Sports Cafe	RH08	e4*168/2013*00124	'19 -'	F136R-L	F10R-L
CB 650 RA Neo Sports Cafe	RH08	e4*168/2013*00125	'19 -'	F136R-L	F10R-L
CB 650 RA Neo Sports Cafe	RH16	e13*168/2013*01839	'23 -'	F136R-L	F10R-L
CB 650 RA Neo Sports Cafe	RH16	e13*168/2013*01840	'23 -'	F136R-L	F10R-L
CBR 650 FA	RC74	e13*2002/24*0677	'13 -'	F11R-L	F10R-L
CBR 650 FA	RC96	e13*168/2013*00097	'16 -'	F11R-L	F10R-L
CBR 650 RA	RH01	e13*168/2013*00517	'18 -'	F136R-L	F10R-L
CBR 650 RA	RH01	e13*168/2013*00518	'18 -'	F136R-L	F10R-L
CBR 650 RA	RH07	e4*168/2013*00122	'19 -'	F136R-L	F10R-L
CBR 650 RA	RH07	e4*168/2013*00123	'19 -'	F136R-L	F10R-L
CBR 650 RA	RH15	e13*168/2013*01837	'23 -'	F136R-L	F10R-L
CBR 650 RA	RH15	e13*168/2013*01838	'23 -'	F136R-L	F10R-L
NTV 650 Revere	RC33	E888	'23 -'	F11R-L	F12R-L
NX 650 Dominator	RD02	E851	'23 -'	F42R-L	F12R-L



Gutachten Nr. : 234KA0009-01  
 Prüfgegenstand : Austausch-Fußraste  
 Typ : FR  
 Hersteller : MTP Racing GmbH, D-85614 Kirchseeon OT Buch

## Verwendungsbereich

## Anlage V

HONDA (J)					
Handelsmarke					
---					
Handelsbezeichnung	amtl. Typ	EG-BE Nr. / ABE Nr.	Baujahr von- / bis	Adapter-Ausführungen	
				Fahrer-Fußraste	Beifahrer-Fußraste
XRV 650 Africa Twin	RD03	E867	'88 -'	F41R-L	keine
NC 700 D	RC62	e4*2002/24*2788	'88 -'	F11R-L	F10R-L
NC 700 S / SA / SD	RC61	e4*2002/24*2824	'88 -'	F11R-L	F10R-L
NC 700 X / XA / XD	RC63	e4*2002/24*2789	'11 -'	F11R-L	F10R-L
CB 750 F2 Seven Fifty	RC42	G035	'11 -'	F11R-L	keine
CB 750 Hornet	RH12	e6*168/2013*00129	'11 -'	F136R-L	F10R-L
CB 750 Hornet	RH12	e6*168/2013*00130	'92 -'	F136R-L	F10R-L
NC 750 SA / SD	RC70	e4*2002/24*3021	'23 -'	F11R-L	F10R-L
NC 750 SA / SD	RC88	e4*168/2013*00011	'23 -'	F11R-L	F10R-L
NC 750 SA / SD	RC88	e4*168/2013*00079	'13 -'	F11R-L	F10R-L
NC 750 XA / XD	RC72	e4*2002/24*3022	'15 -'	F11R-L	F10R-L
NC 750 XA / XD	RC90	e4*168/2013*00007	'17 -'	F11R-L	F10R-L
NC 750 XA / XD	RC90	e4*168/2013*00078	'13 -'	F11R-L	F10R-L
NC 750 XA / XD	RH09	e6*168/2013*00066	'15 -'	F11R-L	F10R-L
NC 750 XA / XD	RH09	e6*168/2013*00067	'17 -'	F11R-L	F10R-L
RVF 750 R	RC45	G670	'20 -'	F11R-L	keine
XL 750 Transalp	RD16	e6*168/2013*00133	'20 -'	F43R-L	F48R-L
XL 750 Transalp	RD16	e6*168/2013*00134	'93 -'	F43R-L	F48R-L
XRV 750 Africa Twin	RD04	F371	'23 -'	F41R-L	keine
XRV 750 Africa Twin	RD07	G317	'23 -'	F41R-L	keine
VFR 800 / A	RC46	e1*92/61*0132	'89 -'	F11R-L	F48R-L
VFR 800 F	RC79	e4*2002/24*3054	'92 -'	F11R-L	F10R-L
VFR 800 F	RC93	e4*168/2013*00042	'01 -'	F11R-L	F10R-L
VFR 800 FI	RC46	e1*92/61*0132	'14 -'	F11R-L	F48R-L
VFR 800 X	RC80	e4*2002/24*2673	'16 -'	F11R-L	F48R-L
VFR 800 X	RC80	e4*2002/24*3110	'01 -'	F11R-L	F48R-L
CB 900 F Hornet	SC48	e13*92/61*0051	'11 -'	F11R-L	keine
CBR 900 RR Fireblade	SC28	G034	'14 -'	F11R-L	F48R-L
CBR 900 RR Fireblade	SC33	H294	'17 -'	F11R-L	F48R-L
CBR 900 RR Fireblade	SC48	e13*92/61*0019	'01 -'	F11R-L	F48R-L
CB 1000 F Super Four	SC30	G341	'92 -'	F11R-L	F48R-L
CB 1000 R / RA	SC60	e4*2002/24*1912	'95 -'	F11R-L	F48R-L
CB 1000 RA Neo Sports Cafe / Black	SC80	e4*168/2013*00080	'18 -'	F11R-L	F10R-L
CBF 1000 / A	SC58	e3*2002/24*0373	'05 -'	F11R-L	keine
CBF 1000 F / FA	SC64	e4*2002/24*2395	'09 -'	F11R-L	keine
CBR 1000 F	SC21	E513	'87 -'	F11R-L	keine
CBR 1000 F	SC24	F143	'89 -'	F11R-L	keine
CBR 1000 RR Fireblade	SC57	e4*2002/24*0269	'03 -'	F11R-L	F48R-L
CBR 1000 RR / RA Fireblade	SC59	e4*2002/24*1726	'07 -'	F11R-L	F48R-L
CBR 1000 RA Fireblade	SC77	e4*168/2013*00054	'16 -'	F11R-L	F10R-L
CBR 1000 RR S1 Fireblade SP-1	SC77	e4*168/2013*00054	'16 -'	F11R-L	keine
CBR 1000 RR S2 Fireblade SP-2	SC77	e4*168/2013*00054	'16 -'	F11R-L	keine
CBR 1000 RR-R Fireblade / SP	SC82	e4*168/2013*00126	'19 -'21	F11R-L	F10R-L
CBR 1000 RRS Fireblade Edition	SC57	e4*2002/24*0269	'07 -'	F11R-L	F48R-L
CBR 1000 RRS Fireblade Edition	SC59	e4*2002/24*1726	'08 -'	F11R-L	F48R-L
CBR 1000 RR-R Fireblade 30th Anniversary	SC82	e4*168/2013*00126	'22 -'	F11R-L	keine

§22 91992\*01



Gutachten Nr. : 234KA0009-01  
 Prüfgegenstand : Austausch-Fußraste  
 Typ : FR  
 Hersteller : MTP Racing GmbH, D-85614 Kirchseeon OT Buch

## Verwendungsbereich

Anlage V

HONDA (J)					
Handelsmarke					
---				Adapter-Ausführungen	
Handelsbezeichnung	amtl. Typ	EG-BE Nr. / ABE Nr.	Baujahr von- bis	Fahrer-Fußraste	Beifahrer-Fußraste
CBR 1000 S / SA Fireblade SP	SC59	e4*2002/24*1726	'14 -'	F11R-L	F48R-L
CRF 1000 LA / LD Africa Twin / DCT	SD04	e4*2002/24*3185	'16 -'	F43R-L	F48R-L
CRF 1000 L A2 Africa Twin Adventure Sport	SD06	e4*168/2013*00033	'17 -'	F43R-L	F48R-L
CRF 1000 L D Africa Twin DCT	SD06	e4*168/2013*00033	'17 -'	F43R-L	F48R-L
CRF 1000 L D2 Africa Twin Adventure Sport DCT	SD06	e4*168/2013*00033	'17 -'	F43R-L	F48R-L
VTR 1000 F Fire Storm	SC36	H687	'97 -'	F11R-L	F48R-L
VTR 1000 F Fire Storm	SC36	e13*92/61*0044	'00 -'	F11R-L	F48R-L
CB 1100 A	SC65	e4*2002/24*2859	'12 -'	F11R-L	F10R-L
CB 1100 EX SA	SC65	e4*2002/24*2859	'14 -'	F11R-L	F10R-L
CB 1100 EX CA	SC78	e4*168/2013*00048	'16 -'	F11R-L	F10R-L
CB 1100 RS NA	SC78	e4*168/2013*00048	'16 -'	F11R-L	F10R-L
CB 1100 SF X-11	SC42	e4*92/61*0026	'99 -'	F11R-L	F48R-L
CBR 1100 XX Super Blackbird	SC35	H541	'96 -'	F11R-L	F48R-L
CBR 1100 XX Super Blackbird	SC35	e13*91/62*0043	'00 -'	F11R-L	F48R-L
CMX 1100 A / D / T Rebel	SC83	e6*168/2013*00063	'21 -'	F11R-L	F10R-L
CRF 1100 L A Africa Twin	SD08	e4*168/2013*00118	'19 -'	F43R-L	F48R-L
CRF 1100 L A Africa Twin Adventure Sports / ES	SD09	e4*168/2013*00115	'19 -'	F43R-L	F48R-L
CRF 1100 L D Africa Twin Adventure Sports DCT / ES	SD09	e4*168/2013*00115	'19 -'	F43R-L	F48R-L
CRF 1100 LA / LD Africa Twin / DCT	SD13	e4*168/2013*00174	'23 -'	F43R-L	F48R-L
CRF 1100 L A Africa Twin Adventure Sports / ES	SD14	e4*168/2013*00172	'23 -'	F43R-L	F48R-L
CRF 1100 L D Africa Twin Adventure Sports DCT / ES	SD14	e4*168/2013*00172	'23 -'	F43R-L	F48R-L
VFR 1200 F / FD	SC63	e4*2002/24*2383	'09 -'	F11R-L	keine
VFR 1200 X / XD / XDL /Crosstourer	SC70	e4*2002/24*2701	'11 -'	F11R-L	keine
VFR 1200 X / XD / XDL /Crosstourer	SC76	e4*168/2013*00012	'15 -'	F11R-L	F99R-L
CB 1300 F / A / SA Super Four	SC54	e4*92/61*0187	'05 -'	F11R-L	F48R-L

HUSQVARNA (I)					
Handelsmarke					
---				Adapter-Ausführungen	
Handelsbezeichnung	amtl. Typ	EG-BE Nr. / ABE Nr.	Baujahr von/ bis	Fahrer-Fußraste	Beifahrer-Fußraste
Svartpilen 125	HQV 125	e1*168/2013*00271	'21 -'	F28R-L	F24R-L
Svartpilen 125	IS HQV	e1*168/2013*00361	'23 -'	F28R-L	F24R-L
TE 125 2T	A5	e3*2002/24*0573	'14 -'16	F46R-L	keine
TE 150 i / Heritage	Husqvarna TEI	e1*168/2013*00051	'20 -'23	F55R-L	keine
FE 250	Husqvarna FE	e1*2002/24*0631	'14 -'	F46R-L	keine
FE 250 / Heritage	Husqvarna FE	e1*168/2013*00023	'17 -'23	F55R-L	keine
TE 250 i / Heritage	Husqvarna TEI	e1*168/2013*00051	'17 -'23	F55R-L	keine
TE 300	Husqvarna TE	e1*2002/24*0628	'14 -'	F46R-L	keine
TE 300 i / Heritage	Husqvarna TEI	e1*168/2013*00051	'17 -'23	F55R-L	keine
FE 350	Husqvarna FE	e1*2002/24*0631	'14 -'	F46R-L	keine
FE 350 / Heritage	Husqvarna FE	e1*168/2013*00023	'16 -'23	F55R-L	keine

Gutachten Nr. : 234KA0009-01  
 Prüfgegenstand : Austausch-Fußraste  
 Typ : FR  
 Hersteller : MTP Racing GmbH, D-85614 Kirchseeon OT Buch

## Verwendungsbereich

Anlage V

HUSQVARNA (I)					
Handelsmarke	---				
Handelsbezeichnung	amtl. Typ	EG-BE Nr. / ABE Nr.	Baujahr von/ bis	Adapter-Ausführungen	
				Fahrer-Fußraste	Beifahrer-Fußraste
Svartpilen 401	HQV 401	e1*168/2013*00064	'18 -'	F28R-L	F24R-L
Svartpilen 401	IS HQV	e1*168/2013*00362	'23 -'	F28R-L	F24R-L
Vitpilen 401	HQV 401	e1*168/2013*00064	'18 -'	F28R-L	F24R-L
Vitpilen 401	IS HQV	e1*168/2013*00362	'23 -'	F28R-L	F24R-L
FE 450	Husqvarna FE	e1*2002/24*0631	'14 -'	F46R-L	keine
FE 450 / Heritage	Husqvarna FE	e1*168/2013*00023	'16 -'23	F55R-L	keine
FE 501	Husqvarna FE	e1*2002/24*0631	'14 -'	F46R-L	keine
FE 501 / Heritage	Husqvarna FE	e1*168/2013*00023	'16 -'23	F55R-L	keine
Enduro 701	Husqvarna 701	e1*2002/24*0690	'15 -'	F46R-L	F27R-L
Enduro 701	Husqvarna 701	e1*168/2013*00032	'16 -'	F46R-L	F27R-L
Enduro 701	Husqvarna 701	e1*168/2013*00034	'16 -'	F46R-L	F27R-L
Supermoto 701	Husqvarna 701	e1*2002/24*0690	'15 -'	F46R-L	F27R-L
Supermoto 701	Husqvarna 701	e1*168/2013*00032	'16 -'	F46R-L	F27R-L
Supermoto 701	Husqvarna 701	e1*168/2013*00034	'16 -'	F46R-L	F27R-L
Svartpilen 701	HQV 701	e1*168/2013*00066	'19 -'19	F28R-L	F27R-L
Svartpilen 701	HQV 701	e1*168/2013*00065	'19 -'19	F28R-L	F27R-L
Vitpilen 701	HQV 701	e1*168/2013*00066	'18 -'19	F28R-L	F27R-L
Vitpilen 701	HQV 701	e1*168/2013*00065	'18 -'19	F28R-L	F27R-L
Svartpilen 801	HQV CV1	e1*168/2013*00376	'24 -'	F28R-L	F27R-L
Norden 901 / Expedition	HQV N	e1*168/2013*00295	'22 -'	F46R-L	F27R-L

INDIAN (USA)					
Handelsmarke	---				
Handelsbezeichnung	amtl. Typ	EG-BE Nr. / ABE Nr.	Baujahr von/ bis	Adapter-Ausführungen	
				Fahrer-Fußraste	Beifahrer-Fußraste
FTR 1200 / R / S / A2 Rally / Carbon / Sport	R	e4*168/2013*00095	'19 -'	F62R-L	keine
FTR 1200 A2 / Rally A2	3	e4*168/2013*00096	'19 -'	F62R-L	keine

KAWASAKI (J)					
Handelsmarke	---				
Handelsbezeichnung	amtl. Typ	EG-BE Nr. / ABE Nr.	Baujahr von/ bis	Adapter-Ausführungen	
				Fahrer-Fußraste	Beifahrer-Fußraste
Ninja E-1	NX011A	e4*168/2013*00168	'23 -'	F112R-L	F33R-L
Z E-1	NR011A	e4*168/2013*00169	'23 -'	F112R-L	F33R-L
Ninja 125	BX125A	e1*168/2013*00106	'19 -'	F15R-L	F14R-L
Ninja 125 / Performance	BX125B	e1*168/2013*00260	'21 -'	F15R-L	F14R-L
Z 125	BR125K	e1*168/2013*00107	'18 -'	F15R-L	F14R-L
Z 125 / Performance	BR125L	e1*168/2013*00261	'21 -'	F15R-L	F14R-L
Ninja 250 R EX	EX250K	e1*2002/24*0351	'08 -'	F15R-L	F14R-L
Ninja 250 SL / KRT Edition	BX250A	e1*2002/24*0639	'15 -'	F15R-L	F14R-L
Z 250 SL	BR250E	e1*2002/24*0640	'15 -'	F15R-L	F14R-L
KLE 300 C Versys X	LE300C	e4*168/2013*00049	'17 -'	F58R-L	F14R-L
Ninja 400 / KRT Edition	EX400G	e1*168/2013*00067	'18 -'	F112R-L	F33R-L
Ninja 400 / Performance	EX400L	e1*168/2013*00308	'22 -'	F112R-L	F33R-L



Gutachten Nr. : 234KA0009-01  
 Prüfgegenstand : Austausch-Fußraste  
 Typ : FR  
 Hersteller : MTP Racing GmbH, D-85614 Kirchseeon OT Buch

## Verwendungsbereich

Anlage V

KAWASAKI (J)					
Handelsmarke					
---					
Handelsbezeichnung	amtl. Typ	EG-BE Nr. / ABE Nr.	Baujahr von/ bis	Adapter-Ausführungen	
				Fahrer-Fußraste	Beifahrer-Fußraste
Ninja ZX-4RR / 40th Anniversary Edition	ZX400P	e1*168/2013*00323	'23 -'	F112R-L	F33R-L
Z 400	ER400D	e1*168/2013*00142	'19 -'	F112R-L	F33R-L
Z 400 / Performance	ER400F	e1*168/2013*00309	'22 -'	F112R-L	F33R-L
Ninja 7 Hybrid	CX500A	e4*168/2013*00177	'24 -'	F112R-L	F33R-L
Eliminator 500	EL450A	e1*168/2013*00347	'23 -'	F15R-L	F68R-L
Ninja 500 SE	EX500G	e1*168/2013*00366	'23 -'	F112R-L	F33R-L
Z 500	ER500E	e1*168/2013*00365	'23 -'	F112R-L	F33R-L
GPZ 600 R Ninja	ZX600A	D753	'84 -'	F15R-L	F14R-L
ZX-6R	ZX600G	H967	'97 -'	F58R-L	F14R-L
ZX-6R	ZX600J	e4*92/61*0042	'99 -'	F58R-L	F33R-L
ZX-6R	ZX600P	e4*2002/24*1274	'06 -'	F58R-L	F33R-L
ZX-6R	ZX600R	e4*2002/24*2077	'09 -'	F79R-L	F33R-L
ZX-6RR	ZX600N	e4*2002/24*0364	'04 -'	F58R-L	F33R-L
ZX-6R	ZX636A	e1*92/61*0141	'02 -'	F58R-L	F33R-L
ZX-6R	ZX636C	e1*2002/24*0229	'04 -'	F58R-L	F33R-L
ZX-6R / KRT / Anniversary Edition	ZX636E	e1*2002/24*0571	'13 -'	F79R-L	F33R-L
ZX-6R / KRT Edition	ZX636G	e1*168/2013*00104	'18 -'	F79R-L	F33R-L
ER-6F	EX650A	e1*2002/24*0269	'08 -'	F58R-L	F33R-L
ER-6N	ER650A	e1*2002/24*0260	'05 -'	F58R-L	F33R-L
ER-6F	EX650E	e1*2002/24*0538	'13 -'	F15R-L	F33R-L
KLE 650 Versys	LE650E	e1*2002/24*0653	'15 -'	F15R-L	F33R-L
KLE 650 Versys	LE650E	e1*168/2013*00027	'16 -'	F15R-L	F33R-L
KLE 650 Versys	LE650EA2	e1*168/2013*00028	'16 -'	F15R-L	F33R-L
KLE 650 Versys	LE650H	e1*168/2013*00299	'22 -'	F15R-L	F33R-L
KLE 650 Versys	LE650HA2	e1*168/2013*00300	'21 -'	F15R-L	F33R-L
Ninja 650 / KRT	EX650K	e1*168/2013*00039	'16 -'	F58R-L	F33R-L
Ninja 650 / KRT	EX650KA2	e1*168/2013*00040	'16 -'	F58R-L	F33R-L
Ninja 650 / KRT	EX650M	e1*168/2013*00182	'19 -'	F58R-L	F33R-L
Ninja 650 / KRT	EX650MA2	e1*168/2013*00183	'19 -'	F58R-L	F33R-L
Ninja 650 / Tourer / Sport / Performance	EX650S	e1*168/2013*00320	'22 -'	F58R-L	F33R-L
Ninja 650 / Tourer / Sport / Performance	EX650SA2	e1*168/2013*00321	'22 -'	F58R-L	F33R-L
Versys 650 / Tourer / Grand Tourer	LE650J	e1*168/2013*00313	'23 -'	F15R-L	F33R-L
Versys 650 / Tourer / Grand Tourer	LE650JA2	e1*168/2013*00314	'23 -'	F15R-L	F33R-L
Vulcan 650 S / Special Edition	EN650A	e1*2002/24*0662	'14 -'	F30R-L	F68R-L
Vulcan 650 S / Special Edition / Cafe	EN650D	e1*168/2013*00024	'16 -'	F30R-L	F68R-L
Vulcan 650 S / Special Edition / Cafe	EN650DA2	e1*168/2013*00025	'16 -'	F30R-L	F68R-L
Vulcan 650 S / Special Edition	EN650J	e1*168/2013*00257	'21 -'	F30R-L	F68R-L
Vulcan 650 S / Special Edition	EN650JA2	e1*168/2013*00258	'21 -'	F30R-L	F68R-L
Vulcan 650 S / Tourer / Performance	EN650M	e1*168/2013*00345	'23 -'	F30R-L	F68R-L
Vulcan 650 S / Tourer / Performance	EN650MA2	e1*168/2013*00346	'23 -'	F30R-L	F68R-L
Z 650	ER650H	e1*168/2013*00037	'16 -'	F58R-L	F33R-L
Z 650	ER650HA2	e1*168/2013*00038	'16 -'	F58R-L	F33R-L
Z 650 / Anniversay	ER650K	e1*168/2013*00180	'19 -'	F58R-L	F33R-L
Z 650 / Anniversay	ER650KA2	e1*168/2013*00181	'19 -'	F58R-L	F33R-L

§22 91992\*01



Gutachten Nr. : 234KA0009-01  
 Prüfgegenstand : Austausch-Fußraste  
 Typ : FR  
 Hersteller : MTP Racing GmbH, D-85614 Kirchseeon OT Buch

## Verwendungsbereich

Anlage V

KAWASAKI (J)					
Handelsmarke					
---					
Handelsbezeichnung	amtl. Typ	EG-BE Nr. / ABE Nr.	Baujahr von/ bis	Adapter-Ausführungen	
				Fahrer-Fußraste	Beifahrer-Fußraste
Z 650 / Anniversay / Performance	ER650S	e1*168/2013*00318	'22 -'	F58R-L	F33R-L
Z 650 / Anniversay / Performance	ER650SA2	e1*168/2013*00319	'22 -'	F58R-L	F33R-L
Z 650 RS / Anniversay	ER650MA2	e1*168/2013*00291	'21 -'	F58R-L	F33R-L
Z 650 RS / Anniversay	ER650M	e1*168/2013*00292	'21 -'	F58R-L	F33R-L
Z 650 RS	ER650R	e1*168/2013*00324	'23 -'	F58R-L	F33R-L
Z 650 RS	ER650RA2	e1*168/2013*00325	'23 -'	F58R-L	F33R-L
Z 750 / S	ZR750J	e1*92/61*0197	'03 -'	F58R-L	F33R-L
Z 750	ZR750L	e1*2002/24*0309	'06 -'	F58R-L	F33R-L
Z 750	ZR750N	e1*2002/24*0487	'12 -'	F79R-L	F33R-L
ZR-7	ZR750F	e1*92/61*00023	'99 -'	F58R-L	F14R-L
W 800	EJ800A	e1*2002/24*0497	'11 -'	F15R-L	keine
W 800 / Street / Cafe	EJ800B	e1*168/2013*00141	'19 -'	F15R-L	keine
W 800	EJ800B	e1*168/2013*00141	'20 -'	F15R-L	F68R-L
W 800	EJ800E	e1*168/2013*00259	'21 -'	F15R-L	F68R-L
W 800 Street	EJ800E	e1*168/2013*00259	'21 -'	F15R-L	keine
Z 800	ZR800A	e4*2002/24*2908	'12 -'	F79R-L	F33R-L
Z 800	ZR800C	e4*2002/24*2909	'12 -'	F58R-L	F33R-L
Z 800 Special Edition	ZR800E	e4*2002/24*3207	'15 -'	F58R-L	F33R-L
Z 800 Special Edition	ZR800F	e4*2002/24*3208	'15 -'	F58R-L	F33R-L
GPZ 900	ZX900A	D363	'83 -'	F15R-L	F14R-L
Z 900	ZR900B	e1*168/2013*00043	'16 -'	F58R-L	F33R-L
Z 900	ZR900F	e1*168/2013*00176	'19 -'	F58R-L	F33R-L
Z 900	ZR900D	e1*168/2013*00060	'17 -'	F58R-L	F33R-L
Z 900	ZR900DA2	e1*168/2013*00061	'17 -'	F58R-L	F33R-L
Z 900	ZR900H	e1*168/2013*00177	'19 -'	F58R-L	F33R-L
Z 900	ZR900HA2	e1*168/2013*00178	'19 -'	F58R-L	F33R-L
Z 900	ZR900P	e1*168/2013*00311	'22 -'	F58R-L	F33R-L
Z 900	ZR900PA2	e1*168/2013*00312	'22 -'	F58R-L	F33R-L
Z 900 RS / Cafe	ZR900C	e1*168/2013*00057	'17 -'	F58R-L	F33R-L
Z 900 RS / Cafe / SE / Anniversay	ZR900K	e1*168/2013*00238	'20 -'	F58R-L	F33R-L
ZX-9R	ZX900C	H884	'97 -'	F58R-L	keine
ZX-9R	ZX900E	e1*92/61*00054	'00 -'	F58R-L	F33R-L
GPZ 1000 RX	ZXT00A	D994	'85 -'	F15R-L	F14R-L
KLZ 1000 Versys	LZT00B	e4*168/2013*00029	'16 -'	F58R-L	F33R-L
KLZ 1000 Versys / SE	LZT00C	e4*168/2013*00086	'18 -'	F58R-L	F33R-L
Ninja 1000 H2	ZXT00N	e4*2002/24*3112	'15 -'16	F112R-L	keine
Ninja 1000 H2	ZXT00X	e4*168/2013*00040	'17 -'18	F112R-L	keine
Ninja 1000 H2	ZXT02J	e4*168/2013*00094	'19 -'	F112R-L	keine
Ninja 1000 SX	ZXT02K	e4*168/2013*00116	'20 -'22	F15R-L	F33R-L
Ninja 1000 SX / Tourer / Performance	ZXT02K	e4*168/2013*00116	'23 -'	F58R-L	F33R-L
Ninja H2 1000 SX / SE / SE+	ZXT02A	e4*168/2013*00073	'18 -'	F15R-L	F33R-L
Ninja H2 1000 SX / SE / Tourer / Performance / Performance Tourer	ZXT02P	e4*168/2013*00153	'21 -'	F15R-L	F33R-L
KLZ 1000 Versys	LZT00B	e4*168/2013*00029	'03 -'	F58R-L	F33R-L
KLZ 1000 Versy	LZT00B	e4*168/2013*00029	'06 -'	F58R-L	keine
KLZ 1000 Versy / SE	LZT00C	e4*168/2013*00086	'10 -'	F58R-L	keine
Z 1000	ZRT00A	e1*92/61*0172	'14 -'	F58R-L	F33R-L

§22 91992\*01



Gutachten Nr. : 234KA0009-01  
 Prüfgegenstand : Austausch-Fußraste  
 Typ : FR  
 Hersteller : MTP Racing GmbH, D-85614 Kirchseon OT Buch

## Verwendungsbereich

Anlage V

KAWASAKI (J)					
Handelsmarke					
---					
Handelsbezeichnung	amtl. Typ	EG-BE Nr. / ABE Nr.	Baujahr von/ bis	Adapter-Ausführungen	
				Fahrer-Fußraste	Beifahrer-Fußraste
Z 1000	ZRT00B	e4*2002/24*1275	'17 -'	F58R-L	F33R-L
Z 1000 / Black Edition / Special Edition	ZRT00D	e4*2002/24*2374	'16 -'	F79R-L	F33R-L
Z 1000 / Sugomi Edition/Special Edition	ZRT00F	e4*2002/24*3009	'20 -'	F79R-L	F33R-L
Z 1000 / R Edition	ZRT00H	e4*168/2013*00028	'23 -'	F79R-L	F33R-L
Z 1000 SX	ZXT00W	e4*168/2013*00034	'03 -'	F58R-L	F33R-L
Z H2 / SE	ZRT00K	e4*168/2013*00117	'05 -'	F79R-L	F33R-L
Z H2 / SE / Performance	ZRT00P	e4*168/2013*00162	'08 -'	F79R-L	F33R-L
ZX-10R	ZXT00C	e4*92/61*0246	'10 -'	F58R-L	F33R-L
ZX-10R	ZXT00D	e1*2002/24*0270	'11 -'	F58R-L	F33R-L
ZX-10R	ZXT00E	e1*2002/24*0350	'16 -'	F79R-L	F33R-L
ZX-10R	ZXT00F	e1*2002/24*0443	'17 -'	F79R-L	F33R-L
ZX-10R / Anniversary Edition	ZXT00J	e4*2002/24*2548	'18 -'	F112R-L	F33R-L
ZX-10R / RR / KRT Replica	ZXT00S	e4*168/2013*00006	'21 -'	F112R-L	F33R-L
ZX-10R / SE	ZXT02C	e4*168/2013*00077	'97 -'	F112R-L	F33R-L
ZX-10R / RR / SE / KRT Replica	ZXT02E	e4*168/2013*00091	'99 -'	F112R-L	F33R-L
ZX-10R / RR / KRT Replica	ZXT02L	e4*168/2013*00141	'00 -'	F112R-L	F33R-L
ZRX 1100	ZRT10C	H619	'00 -'	F58R-L	F14R-L
ZRX 1100	ZRT10C	e4*92/61*0011	'01 -'	F58R-L	F14R-L
ZRX 1200 / R / S	ZRT20A	e4*92/61*0106	'07 -'	F58R-L	F33R-L
ZX-12R	ZXT20A	e1*92/61*00065	'10 -'	F58R-L	F33R-L
ZZR 1200	ZXT20C	e1*92/61*00142	'15 -'	F58R-L	F33R-L
GTR 1400	ZGT40A	e1*2002/24*0310	'06 -'	F15R-L	F33R-L
GTR 1400	ZGT40C	e1*2002/24*0442	'08 -'	F15R-L	F33R-L
GTR 1400	ZGT40E	e1*2002/24*0647	'11 -'	F15R-L	F33R-L
ZZR 1400	ZXT40A	e4*2002/24*0912	'16 -'	F15R-L	F33R-L
ZZR 1400	ZXT40C	e4*2002/24*1560	'23 -'	F15R-L	F33R-L
ZZR 1400 / Performance Sport	ZXT40E	e4*2002/24*2810	'23 -'	F15R-L	F33R-L
ZZR 1400 / Performance Sport	ZXT40H	e4*168/2013*00003	'19 -'	F15R-L	F33R-L

§22 91992\*01

KTM (A)					
Handelsmarke					
---					
Handelsbezeichnung	amtl. Typ	EG-BE Nr. / ABE Nr.	Baujahr von/ bis	Adapter-Ausführungen	
				Fahrer-Fußraste	Beifahrer-Fußraste
Freeride E E-XC	KTM FREERIDE	e1*2002/24*0641	'14 -'	F46R-L	keine
Freeride E E-XC	KTM FREERIDE-E	e1*168/2013*00049	'17 -'	F46R-L	keine
Duke 125	KTM IS DUKE	e1*2002/24*0512	'11 -'	F23R-L	F24R-L
Duke 125	KTM IS DUKE	e1*168/2013*00047	'17 -'18	F23R-L	F24R-L
Duke 125	KTM IS DUKE	e1*168/2013*00047	'19 -'18	F28R-L	F24R-L
Duke 125	KTM IS DUKE	e1*168/2013*00359	'24 -'	F28R-L	F24R-L
EXC 125 / Sixdays	KTM 2T-EXC	e1*92/61*00060	'00 -'	F46R-L	keine
EXC 125 / Sixdays	125 EXC	e1*2002/24*0334	'07 -'	F46R-L	keine
EXE 125 / Supermoto	KTM 2T-EXE	e1*92/61*00082	'00 -'	F46R-L	keine
RC 125	KTM IS RC	e1*2002/24*0646	'14 -'	F23R-L	F24R-L
RC 125	KTM IS RC	e1*168/2013*00048	'17 -'18	F23R-L	F24R-L
RC 125	KTM IS RC	e1*168/2013*00048	'19 -'	F28R-L	F24R-L
EXC 150 TPI	KTM EXC TPI	e1*168/2013*00050	'20 -'	F55R-L	keine



Gutachten Nr. : 234KA0009-01  
 Prüfgegenstand : Austausch-Fußraste  
 Typ : FR  
 Hersteller : MTP Racing GmbH, D-85614 Kirchseeon OT Buch

## Verwendungsbereich

## Anlage V

KTM (A)					
Handelsmarke					
---					
Handelsbezeichnung	amtl. Typ	EG-BE Nr. / ABE Nr.	Baujahr von- / bis	Adapter-Ausführungen	
				Fahrer-Fußraste	Beifahrer-Fußraste
Duke 200	KTM IS DUKE	e1*2002/24*0512	'11 -'	F23R-L	F24R-L
EXC 200 / E	KTM EXC	e1*92/61*00060	'00 -'	F46R-L	keine
EXC 200 / E	KTM EXC	e1*2002/24*0334	'07 -'	F46R-L	keine
RC 200	KTM IS RC	e1*2002/24*0646	'14 -'	F28R-L	F24R-L
EXC 250 / E / Sixdays	KTM 2T-EXC	e1*92/61*00060	'00 -'	F46R-L	keine
EXC 250 / E / Sixdays	KTM EXC-2T	e1*2002/24*0255	'05 -'	F46R-L	keine
EXC 250 / E / Sixdays	KTM EXC	e1*2002/24*0334	'07 -'16	F46R-L	keine
EXC 250 / E / Sixdays	KTM EXC	e1*2002/24*0334	'17 -'	F55R-L	keine
EXC 250 TPI / Sixdays	KTM EXC TPI	e1*168/2013*00050	'17 -'	F55R-L	keine
EXC 250 4T Racing	KTM 4T-EXC	e1*92/61*00067	'02 -'	F46R-L	keine
EXC-F 250 / Sixdays	KTM 250 EXC-F	e1*2002/24*0285	'02 -'	F46R-L	keine
EXC-F 250 / Sixdays	KTM EXC EFI	e1*2002/24*0519	'07 -'	F46R-L	keine
EXC-F 250 / Sixdays	KTM EXC EFI	e1*2002/24*0519	'11 -'16	F55R-L	keine
EXC-F 250 / Sixdays	KTM EXC EFI	e1*168/2013*00018	'16 -'16	F46R-L	keine
EXC-F 250 / Sixdays	KTM EXC EFI	e1*168/2013*00018	'17 -'	F55R-L	keine
KTM Freeride 250 F	KTM FREERIDE	e1*168/2013*00056	'17 -'	F46R-L	keine
Freeride 250 R	KTM FREERIDE	e1*2002/24*0563	'14 -'	F46R-L	keine
EXC 300	300 EXC	e1*92/61*00060	'00 -'	F46R-L	keine
EXC 300 E / Sixdays	KTM EXC	e1*2002/24*0334	'06 -'16	F46R-L	keine
EXC 300 E / Sixdays	KTM EXC	e1*2002/24*0334	'17 -'	F55R-L	keine
EXC 300 TPI / Sixdays	KTM EXC TPI	e1*168/2013*00050	'18 -'	F55R-L	keine
EXC 300 TPI Erzbergrodeo	KTM EXC TPI	e1*168/2013*00050	'20 -'	F55R-L	keine
EXC-F 350 / Sixdays	KTM EXC EFI	e1*2002/24*0519	'12 -'	F46R-L	keine
EXC-F 350 / Sixdays	KTM EXC EFI	e1*168/2013*00018	'16 -'16	F46R-L	keine
EXC-F 350 / Sixdays	KTM EXC EFI	e1*168/2013*00018	'17 -'	F55R-L	keine
EXC-F 350 Factory Edition	KTM EXC EFI	e1*168/2013*00018	'22 -'	F55R-L	keine
Freeride 350	KTM Freeride	e1*2002/24*0563	'12 -'	F46R-L	keine
Adventure 390	KTM IS Adventure	e1*168/2013*00209	'20 -'	F93R-L	F24R-L
Duke 390	KTM IS DUKE	e1*2002/24*0512	'13 -'	F23R-L	F24R-L
Duke 390	KTM IS DUKE	e1*168/2013*00046	'17 -'18	F23R-L	F24R-L
Duke 390	KTM IS DUKE	e1*168/2013*00046	'19 -'	F28R-L	F24R-L
Duke 390	KTM IS Dk	e1*168/2013*00360	'24 -'	F28R-L	F24R-L
RC 390	KTM IS RC	e1*2002/24*0646	'14 -'	F23R-L	F24R-L
RC 390 / R	KTM IS RC	e1*168/2013*00016	'16 -'18	F23R-L	F24R-L
RC 390 / R	KTM IS RC	e1*168/2013*00016	'19 -'	F28R-L	F24R-L
RC 390	KTM IS RC	e1*168/2013*00286	'21 -'	F28R-L	F24R-L
EXC 400 Racing	400 EXC	e1* 92/61*00067	'00 -'	F46R-L	keine
EXC 400 R	KTM EXC-R	e1*2002/24*0335	'09 -'	F46R-L	keine
EXC 450 Racing	450 EXC	e1* 92/61*00067	'03 -'	F46R-L	keine
EXC 450 / Sixdays	KTM EXC EFI	e1*2002/24*0519	'12 -'	F46R-L	keine
EXC 450 R / Sixdays	KTM EXC-R	e1*2002/24*0335	'08 -'	F46R-L	keine
EXC-F 450 / Sixdays	KTM EXC EFI	e1*168/2013*00018	'17 -'	F55R-L	keine
Rally 450 Replica Factory	KTM Rally	e1*2002/24*0281	'19 -'	F46R-L	keine
Rally 450 Replica	KTM 450 Rally	e1*168/2013*00112	'24 -'	F46R-L	keine
EXC 500 / Sixdays	KTM EXC EFI	e1*2002/24*0519	'12 -'	F46R-L	keine
EXC-F 500 / Sixdays	KTM EXC EFI	e1*168/2013*00018	'17 -'	F55R-L	keine
EXC 520 Racing	KTM 4T-EXC	e1* 92/61*00067	'00 -'	F46R-L	keine

§22 91992\*01



Gutachten Nr. : 234KA0009-01  
 Prüfgegenstand : Austausch-Fußraste  
 Typ : FR  
 Hersteller : MTP Racing GmbH, D-85614 Kirchseeon OT Buch

## Verwendungsbereich

Anlage V

KTM (A)					
Handelsmarke					
---					
Handelsbezeichnung	amtl. Typ	EG-BE Nr. / ABE Nr.	Baujahr von- / bis	Adapter-Ausführungen	
				Fahrer-Fußraste	Beifahrer-Fußraste
EXC 525 Racing	KTM 4T-EXC	e1* 92/61*00067	'03 -'	F46R-L	keine
EXC 525 Racing	KTM 525 EXC	e1*2002/24*0257	'05 -'	F46R-L	keine
EXC-R 530 / Sixdays	KTM EXC-R	e1*2002/24*0335	'08 -'	F46R-L	keine
SMC 625 Supermoto	KTM 4T-EGS	e1*92/61*00007	'04 -'	F46R-L	keine
SXC 625 LC4	KTM 4T-EGS	e1*92/61*00007	'03 -'	F46R-L	keine
Adventure 640 E LC4	KTM 4T-EGS	e1*92/61*00007	'04 -'	F46R-L	keine
Duke 640 E II	KTM DK II	e1*92/61*00048	'04 -'	F46R-L	keine
LC4-E 640 / SixDays / Supermoto	KTM 4T-EGS	e1*92/61*00007	'04 -'	F46R-L	keine
SMC 660 LC4 Supermoto	KTM 4T-EGS	e1*92/61*00007	'04 -'	F46R-L	keine
Duke 690 / R	KTM 690 DUKE	e1*2002/24*0553	'12 -'	F28R-L	F27R-L
Duke 690 / R	KTM 690 DUKE	e1*168/2013*00003	'15 -'	F28R-L	F27R-L
Duke 690 / R	KTM 690 DUKE	e1*168/2013*00002	'16 -'	F28R-L	F27R-L
Duke 690 III / R	KTM DUKE	e1*2002/24*0353	'08 -'	F46R-L	F27R-L
Enduro 690 R LC4	KTM 690 LC4	e1*2002/24*0354	'14 -'	F46R-L	F27R-L
Enduro 690 R LC4	KTM 690 LC4	e1*168/2013*00147	'19 -'	F46R-L	F27R-L
Enduro 690 R LC4	KTM 690 LC4	e1*168/2013*00146	'19 -'	F46R-L	F27R-L
Rally Factory Replica 690	KTM Rally	e1*2002/24*0281	'09 -'	F46R-L	keine
SMC 690 R	KTM 690 LC4	e1*2002/24*0354	'08 -'	F46R-L	F27R-L
SMC 690 R	KTM 690 LC4	e1*168/2013*00147	'19 -'	F46R-L	F27R-L
SMC 690 R	KTM 690 LC4	e1*168/2013*00146	'19 -'	F46R-L	F27R-L
Supermoto 690 / R / Prestige	KTM LC4	e1*2002/24*0313	'07 -'	F46R-L	F27R-L
Adventure 790	KTM 790 Adventure	e1*168/2013*00149	'19 -'	F46R-L	F27R-L
Adventure 790	KTM 790 Adventure	e1*168/2013*00148	'19 -'	F46R-L	F27R-L
Adventure 790	KTM CV1 Adventure	e1*168/2013*00337	'23 -'	F46R-L	F27R-L
Adventure 790	KTM CV1 Adventure	e1*168/2013*00328	'23 -'	F46R-L	F27R-L
Duke 790	KTM 790 Duke	e1*168/2013*00063	'18 -'	F28R-L	F27R-L
Duke 790 L	KTM 790 Duke L	e1*168/2013*00083	'18 -'	F28R-L	F27R-L
Duke 790 L	KTM 790 Duke L	e1*168/2013*00084	'18 -'	F28R-L	F27R-L
Duke 790	KTM CV1 Duke	e1*168/2013*00301	'23 -'	F28R-L	F27R-L
Duke 790 L	KTM CV2 Duke	e1*168/2013*00302	'22 -'	F28R-L	F27R-L
Duke 790 L	KTM CV2 Duke	e1*168/2013*00303	'22 -'	F28R-L	F27R-L
Duke 790	KTM 790 Duke	e1*168/2013*00063	'24 -'	F28R-L	F27R-L
Adventure 890 / R	KTM R2 Adventure	e1*168/2013*00250	'20 -'	F46R-L	F27R-L
Adventure 890 L	KTM 790 Adventure	e1*168/2013*00149	'20 -'	F46R-L	F27R-L
Adventure 890 L	KTM 790 Adventure	e1*168/2013*00148	'20 -'	F46R-L	F27R-L
Duke 890 / GP / R	KTM R2 Duke	e1*168/2013*00063	'21 -'	F28R-L	F27R-L
Duke 890 R	KTM R2 Duke	e1*168/2013*00063	'21 -'	F28R-L	keine
Duke 890 L	KTM 790 Duke L	e1*168/2013*00083	'21 -'	F28R-L	F27R-L
Duke 890 L	KTM 790 Duke L	e1*168/2013*00084	'21 -'	F28R-L	F27R-L
SMT 890	KTM R2 Adventure	e1*168/2013*00250	'23 -'	F46R-L	F27R-L
Adventure 950 / S	KTM LC8	e1*92/61*0180	'03 -'	F46R-L	F27R-L
Super Enduro 950 R	KTM LC8 SE	e1*2002/24*0280	'06 -'	F46R-L	F27R-L
Supermoto 950 / R	KTM LC8 SM	e1*2002/24*0249	'06 -'	F46R-L	F27R-L
Adventure 990 / R / S	KTM LC8	e1*92/61*0180	'06 -'	F46R-L	F27R-L

§22 91992\*01



Gutachten Nr. : 234KA0009-01  
 Prüfgegenstand : Austausch-Fußraste  
 Typ : FR  
 Hersteller : MTP Racing GmbH, D-85614 Kirchseeon OT Buch

## Verwendungsbereich

Anlage V

KTM (A)					
Handelsmarke	---				
Handelsbezeichnung	amtl. Typ	EG-BE Nr. / ABE Nr.	Baujahr von- / bis	Adapter-Ausführungen	
				Fahrer-Fußraste	Beifahrer-Fußraste
Duke 990	KTM R2 DK	e1*168/2013*00369	'24 -'	F94R-L	F95R-L
Super Duke 990 / R	KTM LC8 EFI	e1*2002/24*0232	'09 -'	F28R-L	F27R-L
Supersmoto 990 / R / T	KTM LC8 SM	e1*2002/24*0249	'15 -'	F46R-L	F27R-L
Adventure 1050	KTM Adventure	e1*2002/24*0596	'16 -'	F46R-L	F27R-L
Adventure 1090 / R	KTM Adventure	e1*168/2013*00031	'17 -'	F46R-L	F27R-L
Adventure 1090 L	KTM Adventure L	e1*168/2013*00033	'17 -'	F46R-L	F27R-L
Adventure 1090 L	KTM Adventure L	e1*168/2013*00035	'09 -'	F46R-L	F27R-L
Adventure 1190 / R	KTM Adventure	e1*2002/24*0596	'13 -'	F46R-L	F27R-L
RC8 1190 R / Track	KTM RC8	e1*2002/24*0379	'11 -'	F25R-L	F26R-L
RC8 1190 R Red Bull	KTM RC8	e1*2002/24*0379	'10 -'	F25R-L	F26R-L
Super Adventure 1290	KTM Adventure	e1*2002/24*0596	'15 -'	F46R-L	F27R-L
Super Adventure 1290 R / S / T	KTM Adventure	e1*168/2013*00031	'16 -'	F46R-L	F27R-L
Super Adventure 1290 R / S	KTM V2 Adventure	e1*168/2013*00274	'21 -'	F46R-L	F27R-L
Super Duke 1290 GT	KTM Superduke	e1*168/2013*00001	'16 -'	F25R-L	keine
Super Duke 1290 R / Special Edition	KTM Superduke	e1*2002/24*0620	'13 -'	F25R-L	F26R-L
Super Duke 1290 R / Special Edition	KTM Superduke	e1*168/2013*00001	'16 -'	F25R-L	F26R-L
Super Duke 1290 R	KTM Superduke	e1*168/2013*00185	'19 -'19	F25R-L	F26R-L
Super Duke 1290 R / Evo	KTM Superduke	e1*168/2013*00185	'20 -'	F94R-L	F95R-L
Super Duke 1390 R / Evo	KTM Superduke	e1*168/2013*00185	'23 -'	F94R-L	F95R-L

§22 91992\*01

MV AGUSTA (I)					
Handelsmarke	---				
Handelsbezeichnung	amtl. Typ	EG-BE Nr. / ABE Nr.	Baujahr von- / bis	Adapter-Ausführungen	
				Fahrer-Fußraste	Beifahrer-Fußraste
Brutale 675	B3	e3*2002/24*0590	'12 -'	F16R-L	keine
Brutale 675	B1	e9*168/2013*11001	'15 -'	F16R-L	keine
F3 675 / Oro	F3	e3*2002/24*0587	'11 -'	F16R-L	keine
F3 675	F1	e9*168/2013*11038	'17 -'	F16R-L	keine
F3 675	IF	e9*168/2013*11238	'18 -'	F16R-L	keine
F3 675	2F	e9*168/2013*11237	'18 -'	F16R-L	keine
Brutale 800	B3	e3*2002/24*0590	'13 -'	F16R-L	keine
Brutale 800	B1	e9*168/2013*11001	'16 -'	F16R-L	keine
Brutale 800 / Rosso	2B	e9*168/2013*11236	'18 -'	F16R-L	keine
Brutale 800 / Rosso	1B	e9*168/2013*11235	'18 -'	F16R-L	keine
Dragster 800	B3	e3*2002/24*0590	'14 -'	F16R-L	keine
Dragster 800 / RC Limited Edition	B3	e9*168/2013*11047	'17 -'	F16R-L	keine
Dragster 800 Rosso	B3	e9*168/2013*11047	'20 -'	F16R-L	keine
Dragster 800 Rosso	A	e9*168/2013*11691	'20 -'	F16R-L	keine
Dragster 800 Rosso	B	e9*168/2013*11784	'21 -'	F16R-L	keine
Dragster 800 Rosso	C	e9*168/2013*11756	'21 -'	F16R-L	keine
F3 800 / Ago	F3	e3*2002/24*0587	'14 -'	F16R-L	keine
F3 800 / Ago	F1	e9*168/2013*11038	'17 -'	F16R-L	keine
Superveloce 800 / Oro	F1	e9*168/2013*11038	'19 -'	F16R-L	keine
Superveloce 800 / Oro	F1	e9*168/2013*11038	'20 -'	F16R-L	keine

Gutachten Nr. : 234KA0009-01  
 Prüfgegenstand : Austausch-Fußraste  
 Typ : FR  
 Hersteller : MTP Racing GmbH, D-85614 Kirchseeon OT Buch

## Verwendungsbereich

Anlage V

MV AGUSTA (I)					
Handelsmarke					
---					
Handelsbezeichnung	amtl. Typ	EG-BE Nr. / ABE Nr.	Baujahr von-/ bis	Adapter-Ausführungen	
				Fahrer-Fußraste	Beifahrer-Fußraste
Superveloce 800 / Alpine / S	D	e9*168/2013*11762	'21 -'	F16R-L	keine
F4 1000 / R / RR	F6	e3*2002/24*0564	'13 -'	F16R-L	keine
Rush 1000	B7	e9*168/2013*11460	'19 -'	F16R-L	keine
Rush 1000	H	e9*168/2013*11796	'21 -'	F87R-L	F16R-L
Brutale 1090 / R / RR / RR Corsa	B5	e3*2002/24*0554	'13 -'	F16R-L	keine

SUZUKI (J)					
Handelsmarke					
---					
Handelsbezeichnung	amtl. Typ	EG-BE Nr. / ABE Nr.	Baujahr von-/ bis	Adapter-Ausführungen	
				Fahrer-Fußraste	Beifahrer-Fußraste
GSX-R 125	WDL0	e4*168/2013*00070	'17 -'	F72R-L	F82R-L
GSX-S 125	WDL0	e4*168/2013*00070	'17 -'	F72R-L	F82R-L
DL 250 V-Strom	WDS0	e4*168/2013*00069	'17 -'	F73R-L	keine
GSX 250	WDN0	e4*168/2013*00059	'17 -'	F73R-L	keine
GW 250 Inazuma	DC	e4*2002/24*2840	'13 -'	F73R-L	F75R-L
GSF 400 Bandit	GK 75 B	F610	'91 -'	F119R-L	keine
GSF 600 Bandit	GN 77 B	H008	'95 -'	F119R-L	keine
GSF 600 Bandit	WVA8	e4*92/61*0060	'00 -'	F119R-L	F81R-L
GSR 600	WVB9	e4*2002/24*0721	'06 -'	F73R-L	F75R-L
GSX-R 600	WVBG	e4*92/61*0100	'01 -'03	F111R-L	F81R-L
GSX-R 600	WVB2	e4*2002/24*0253	'04 -'05	F111R-L	F81R-L
GSX-R 600	WVCE	e4*2002/24*0849	'05 -'07	F73R-L	F75R-L
GSX-R 600	WVCV	e4*2002/24*1756	'07 -'10	F73R-L	F75R-L
GSX-R 600	C3	e4*2002/24*2578	'11 -'	F73R-L	F75R-L
RF 600 R	GN76B	G319	'93 -'	F119R-L	keine
DL 650 V-Strom	WVB1	e4*92/61*0233	'04 -'06	F84R-L	keine
DL 650 V-Strom	WVB1	e4*2002/24*0724	'07 -'11	F84R-L	keine
DL 650 V-Strom / XT	C7	e4*2002/24*2680	'12 -'16	F84R-L	keine
DL 650 V-Strom / XT	WC70	e4*168/2013*00035	'17 -'	F84R-L	keine
DL 650 V-Strom / XT	WC71	e4*168/2013*00036	'17 -'	F84R-L	keine
GSF 650 Bandit	WVB5	e4*2002/24*0359	'05 -'06	F83R-L	F81R-L
GSF 650 Bandit	WVCJ	e4*2002/24*1342	'07 -'08	F73R-L	F75R-L
GSF 650 Bandit	WVCZ	e4*2002/24*2163	'09 -'	F73R-L	F75R-L
GSX 650 F	WVCJ	e4*2002/24*1342	'08 -'	F73R-L	F75R-L
SFV 650 Gladius	WVCX	e4*2002/24*2102	'09 -'	F73R-L	F75R-L
SV 650 / S	AV	K329	'98 -'	F118R-L	keine
SV 650 / S	WVBY	e4*92/61*0192	'02 -'	F118R-L	F81R-L
SV 650 / S / X	WCX0	e4*168/2013*00008	'16 -'	F73R-L	F75R-L
SV 650 / S / X	WCX1	e4*168/2013*00009	'16 -'	F73R-L	F75R-L
GSR 750 / Z	C5	e4*2002/24*2594	'11 -'	F73R-L	F75R-L
GSX 750 Inazuma	AE	H927	'97 -'	F119R-L	keine
GSX-R 750	WVBD	e4*92/61*0068	'00 -'03	F111R-L	F81R-L
GSX-R 750	WVB3	e4*2002/24*0261	'04 -'05	F111R-L	F81R-L
GSX-R 750	WVCF	e4*2002/24*0890	'05 -'07	F73R-L	F75R-L
GSX-R 750	WVCW	e4*2002/24*1852	'08 -'10	F73R-L	F75R-L



Gutachten Nr. : 234KA0009-01  
 Prüfgegenstand : Austausch-Fußraste  
 Typ : FR  
 Hersteller : MTP Racing GmbH, D-85614 Kirchseeon OT Buch

## Verwendungsbereich

Anlage V

SUZUKI (J)					
Handelsmarke					
---					
Handelsbezeichnung	amtl. Typ	EG-BE Nr. / ABE Nr.	Baujahr von- / bis	Adapter-Ausführungen	
				Fahrer-Fußraste	Beifahrer-Fußraste
GSX-R 750	C4	e4*2002/24*2587	'11 -'	F73R-L	F75R-L
GSX-S 750	WC50	e4*168/2013*00037	'17 -'	F72R-L	F75R-L
GSX-S 750	WC51	e4*168/2013*00092	'19 -'	F72R-L	F75R-L
GSX-S 750	WC52	e4*168/2013*00093	'19 -'	F72R-L	F75R-L
GSX-8R	WEM2	e6*168/2013*00138	'24 -'	F73R-L	F82R-L
GSX-8R	WEM3	e6*168/2013*00139	'24 -'	F73R-L	F82R-L
GSX-8S	WEM2	e6*168/2013*00138	'23 -'	F73R-L	F82R-L
GSX-8S	WEM3	e6*168/2013*00139	'23 -'	F73R-L	F82R-L
DL V-Strom 800 DE	WEM0	e6*168/2013*00137	'23 -'	F85R-L	keine
DL V-Strom 800 DE	WEM1	e6*168/2013*00135	'23 -'	F85R-L	keine
RF 900 R	GT73B	G616	'94 -'	F119R-L	keine
GSX-S 950	WEK1	e6*168/2013*00105	'22 -'	F72R-L	F75R-L
GSX-S 950	WEK2	e6*168/2013*00104	'22 -'	F72R-L	F75R-L
DL 1000 V-Strom	WVBS	e4*92/61*0142	'02 -'06	F84R-L	keine
DL 1000 V-Strom	DD	e4*2002/24*3025	'14 -'16	F84R-L	keine
DL 1000 V-Strom / XT	WDD0	e4*168/2013*00053	'17 -'	F84R-L	keine
GSX-R 1000	WVBL	e4*92/61*0108	'01 -'02	F111R-L	F81R-L
GSX-R 1000	WVBZ	e4*92/61*0193	'03 -'04	F111R-L	F81R-L
GSX-R 1000	WVB6	e4*2002/24*0375	'04 -'06	F73R-L	F75R-L
GSX-R 1000	WVCL	e4*2002/24*1343	'06 -'08	F73R-L	F75R-L
GSX-R 1000	WVCY	e4*2002/24*2132	'09 -'16	F73R-L	F75R-L
GSX-R 1000	WDM0	e4*168/2013*00052	'17 -'	F73R-L	F75R-L
GSX-S 1000	DG	e4*2002/24*3135	'15 -'16	F72R-L	F75R-L
GSX-S 1000	WDG0	e4*168/2013*00051	'17 -'20	F72R-L	F75R-L
GSX-S 1000	WEK0	e6*168/2013*00087	'22 -'	F72R-L	F75R-L
GSX-S 1000 GT	WEK0	e6*168/2013*00087	'22 -'23	F73R-L	keine
GSX-S 1000 SRQ Katana	WDG0	e4*168/2013*00051	'19 -'	F72R-L	keine
GSX-S 1000 SRQ Katana	WEK0	e6*168/2013*00087	'21 -'	F72R-L	keine
SV 1000 / S	WVBX	e4*92/61*0191	'03 -'	F118R-L	F81R-L
TL 1000 R	AM	H977	'98 -'	F118R-L	keine
TL 1000 S	AG	H632	'97 -'	F118R-L	keine
DL 1050 V-Strom / XT	WEF0	e6*168/2013*00036	'20 -'22	F85R-L	keine
DL 1050 V-Strom / XT	WEF0	e6*168/2013*00036	'23 -'	F84R-L	keine
DL 1050 V-Strom DE	WEF0	e6*168/2013*00036	'23 -'	F85R-L	keine
GSX-R 1100	GV73C	F024	'89 -'	F119R-L	keine
GSX-R 1100 W	GU75C	G253	'93 -'	F119R-L	keine
GSF 1200 Bandit / S	GV75A	H344	'96 -'	F119R-L	keine
GSF 1200 Bandit / S	WVA9	e4*92/61*0086	'01 -'	F119R-L	keine
GSF 1200 Bandit / S	WVCB	e4*2002/24*0850	'06 -'	F119R-L	keine
GSF 1250 Bandit / S	WVCH	e4*2002/24*1300	'07 -'	F73R-L	F75R-L
GSX 1250 FA	WVCH	e4*2002/24*1300	'10 -'	F73R-L	F75R-L
GSX 1300 B-King	WVCR	e4*2002/24*1531	'08 -'	F73R-L	F75R-L
GSX 1300 R Hayabusa	WVCK	e4*2002/24*1618	'08 -'15	F73R-L	F75R-L
GSX 1300 R Hayabusa	WVCK	e4*2002/24*1618	'16 -'18	F73R-L	keine

§22 91992\*01

Gutachten Nr. : 234KA0009-01  
 Prüfgegenstand : Austausch-Fußraste  
 Typ : FR  
 Hersteller : MTP Racing GmbH, D-85614 Kirchseeon OT Buch

## Verwendungsbereich

Anlage V

PIAGGIO (I)					
Handelsmarke					
Aprilia					
Handelsbezeichnung	amtl. Typ	EG-BE Nr. / ABE Nr.	Baujahr von- bis	Adapter-Ausführungen	
				Fahrer-Fußraste	Beifahrer-Fußraste
RS4 50 /Replica	TK	e11*2002/24*1155	'11 -'	F1R-L	F29R-L
RS4 50	KR1	e1*168/2013*00122	'18 -'	F1R-L	F29R-L
MX 125 Supermoto	TZ	e11*92/61*0096	'03 -'	F52R-L	F29R-L
RS 125 / Extrema/Replica	GS	G796	'94 -'	F1R-L	F29R-L
RS 125 / Extrema/Replica	MP	H792	'97 -'	F1R-L	F29R-L
RS 125 / Extrema/Replica	SF	e11*2000/7*00053	'01 -'	F1R-L	F29R-L
RS 125 / Extrema/Replica	PY	e11*2002/24*0383	'05 -'	F1R-L	F29R-L
RS 125 / Extrema/Replica	RM	e11*2002/24*0665	'07 -'	F1R-L	F29R-L
RS 125 / Extrema/Replica	RD	e11*2002/24*0529	'08 -'	F1R-L	F29R-L
RS 125 / Replica	KC	e11*168/2013*00231	'16 -'	F1R-L	F29R-L
RS 125 / Replica	KC1	e1*168/2013*00123	'18 -'	F1R-L	F29R-L
RS 125 / GP Replica	XA	e49*168/2013*00069	'22 -'	F1R-L	F29R-L
RS4 125 / Replica	TW	e11*2002/24*1159	'11 -'	F1R-L	F29R-L
RX 125	RV	e11*2002/24*0670	'08 -'	F52R-L	F29R-L
RX 125	KX	e11*168/2013*00295	'18 -'	F96R-L	F29R-L
RX 125	KT	e49*168/2013*00062	'21 -'	F96R-L	F29R-L
SX 125	SX	e11*2002/24*0747	'08 -'	F52R-L	F29R-L
SX 125	KX	e11*168/2013*00295	'18 -'	F96R-L	F29R-L
SX 125	KX1	e1*168/2013*00127	'19 -'	F96R-L	F29R-L
SX 125	KT	e49*168/2013*00062	'21 -'	F96R-L	F29R-L
Tuono 125	SF	e11*2000/7*00053	'03 -'	F1R-L	F29R-L
Tuono 125	KC	e11*168/2013*00231	'16 -'	F53R-L	F54R-L
Tuono 125	KC1	e1*168/2013*00123	'18 -'	F53R-L	F54R-L
Tuono 125	XA	e49*168/2013*00069	'21 -'	F53R-L	F54R-L
RXV 450/550	VP	e11*2002/24*0373	'05 -'	F51R-L	keine
SXV 450/550	VS	e11*2002/24*0372	'05 -'	F51R-L	keine
RS 457	XE	e13*168/2013*01930	'24 -'	F110R-L	F110R-L
Pegaso 650 / Garda	RW	e11*92/61*00032	'00 -'	F52R-L	keine
Pegaso 650 / Strada / Trail / Factory	VD	e11*2002/24*0170	'05 -'	F53R-L	F54R-L
Pegaso 650 Tundra	VD	e11*2002/24*0170	'07 -'	F53R-L	F54R-L
RS 660	KS	e49*168/2013*00059	'20 -'	F22R-L	F3R-L
RS 660	KV	e49*168/2013*00060	'20 -'	F22R-L	F3R-L
Tuono 660 / Factory	KS	e49*168/2013*00059	'20 -'	F53R-L	F54R-L
Tuono 660 / Factory	KV	e49*168/2013*00060	'20 -'	F53R-L	F54R-L
Dorsoduro 750 SMV / Factory	SM	e11*2002/24*0669	'08 -'	F50R-L	F3R-L
Shiver 750 GT	RA	e11*2002/24*0619	'07 -'	F53R-L	F54R-L
Shiver 750 SL	RA	e11*2002/24*0619	'07 -'09	F53R-L	F54R-L
Shiver 750 SL	RA	e11*2002/24*0619	'10 -'	F22R-L	F3R-L
Mana 850 / GT	RC	e11*2002/24*0663	'07 -'	F53R-L	F54R-L
Dorsoduro 900	KB	e11*168/2013*00269	'17 -'	F50R-L	F54R-L
Dorsoduro 900	YA	e11*168/2013*00270	'17 -'	F50R-L	F54R-L
Dorsoduro 900	YA1	e1*168/2013*00118	'19 -'	F50R-L	F54R-L
Dorsoduro 900	KB1	e1*168/2013*00115	'19 -'	F50R-L	F54R-L
Shiver 900	KH	e11*168/2013*00271	'17 -'	F53R-L	F54R-L
Shiver 900	YB	e11*168/2013*00272	'17 -'	F53R-L	F54R-L
Shiver 900	YB1	e1*168/2013*00119	'17 -'	F53R-L	F54R-L



Gutachten Nr. : 234KA0009-01  
 Prüfgegenstand : Austausch-Fußraste  
 Typ : FR  
 Hersteller : MTP Racing GmbH, D-85614 Kirchseeon OT Buch

## Verwendungsbereich

Anlage V

PIAGGIO (I)					
Handelsmarke					
Aprilia					
Handelsbezeichnung	amtl. Typ	EG-BE Nr. / ABE Nr.	Baujahr von-/ bis	Adapter-Ausführungen	
				Fahrer-Fußraste	Beifahrer-Fußraste
Shiver 900	KH1	e1*168/2013*00117	'18 -'	F53R-L	F54R-L
RST 1000 Mille Futura	PW	e3*92/61*0057	'00 -'	F22R-L	F3R-L
RSV 1000 Mille / R	ME	H827	'97 -'	F22R-L	F3R-L
RSV 1000 Mille / R	RP	e11*92/61*00027	'00 -'	F22R-L	F3R-L
RSV 1000 R / Factory	RR	e11*92/61*0093	'03 -'	F22R-L	F3R-L
RSV 1000 R Tuono / Factory	RP	e11*92/61*00027	'00 -'	F22R-L	F3R-L
RSV4 1000 Factory / APRC	RK	e11*2002/24*0749	'08 -'	F22R-L	F2R-L
RSV4 1000 R / APRC	RK	e11*2002/24*0749	'09 -'	F22R-L	F2R-L
RSV4 1000 RF	RK	e11*2002/24*0749	'15 -'	F22R-L	F2R-L
RSV4 1000 RF	KE	e11*168/2013*00253	'16 -'	F22R-L	F2R-L
RSV4 1000 RR	RK	e11*2002/24*0749	'15 -'	F22R-L	F2R-L
RSV4 1000 RR	KE	e11*168/2013*00253	'16 -'	F22R-L	F2R-L
RSV4 1000 RR	KE1	e1*168/2013*00124	'18 -'	F22R-L	F2R-L
SL 1000 Falco	PA	e11*92/61*00003	'99 -'	F22R-L	F3R-L
Tuono 1000 R / Factory	RR	e11*92/61*0093	'06 -'	F22R-L	F2R-L
Tuono 1000 V4 R / APRC	TY	e11*2002/24*1156	'11 -'	F22R-L	F2R-L
RSV4 1100 Factory	KE	e11*168/2013*00253	'19 -'	F22R-L	F2R-L
RSV4 1100 Factory	KE1	e1*168/2013*00124	'20 -'	F22R-L	F2R-L
RSV4 1100 Factory	KY	e49*168/2013*00067	'21 -'22	F22R-L	keine
RSV4 1100 / Factory	KY	e49*168/2013*00067	'23 -'	F22R-L	F2R-L
Tuono 1100 V4 / Factory / RR	TY	e11*2002/24*1156	'15 -'	F22R-L	F2R-L
Tuono 1100 V4 / Factory / RR	KG	e11*168/2013*00255	'16 -'	F22R-L	F2R-L
Tuono 1100 V4 / Factory / RR	KG1	e1*168/2013*00125	'18 -'	F22R-L	F2R-L
Tuono 1100 V4 / Factory / RR	KZ	e49*168/2013*00068	'21 -'	F22R-L	keine
Caponord 1200 / Travel Pack / Rally	VK	e11*2002/24*1642	'13 -'	F50R-L	F54R-L
Dorsoduro 1200 / ATC	TV	e11*2002/24*1052	'11 -'	F50R-L	F3R-L

TRIUMPH (GB)					
Handelsmarke					
---					
Handelsbezeichnung	amtl. Typ	EG-BE Nr. / ABE Nr.	Baujahr von-/ bis	Adapter-Ausführungen	
				Fahrer-Fußraste	Beifahrer-Fußraste
Speed Four 600	806LB	e11*2000/7*00054	'02 -'	F128R-L	F17R-L
TT 600	806AD	e11*92/61*00021	'00 -'	F128R-L	F17R-L
Street Triple 660 S	HD02	e11*168/2013*00261	'17 -'	F35R-L	F36R-L
Street Triple 660 S	HD02A	e5*168/2013*00006	'17 -'	F35R-L	F36R-L
Street Triple 660 S	HD03	e13*168/2013*00641	'18 -'	F35R-L	F36R-L
Street Triple 660 S	HD03A	e5*168/2013*00007	'18 -'	F35R-L	F36R-L
Street Triple 660 S	HD05	e9*168/2013*11474	'19 -'	F35R-L	F36R-L
Street Triple 660 S	HD06	e9*168/2013*11473	'19 -'	F35R-L	F36R-L
Tiger Sport 660	L101	e9*168/2013*11675	'20 -'	F35R-L	F36R-L
Tiger Sport 660	L101R	e9*168/2013*11674	'21 -'	F35R-L	F36R-L
Trident 660	L101	e9*168/2013*11675	'20 -'	F35R-L	F36R-L
Trident 660	L101R	e9*168/2013*11674	'21 -'	F35R-L	F36R-L
Daytona 675 / R	D67LC	e11*2002/24*0803	'08 -'	F35R-L	F36R-L



Gutachten Nr. : 234KA0009-01  
 Prüfgegenstand : Austausch-Fußraste  
 Typ : FR  
 Hersteller : MTP Racing GmbH, D-85614 Kirchseeon OT Buch

## Verwendungsbereich

Anlage V

TRIUMPH (GB)					
Handelsmarke	---				
Handelsbezeichnung	amtl. Typ	EG-BE Nr. / ABE Nr.	Baujahr von-/ bis	Adapter-Ausführungen	
				Fahrer-Fußraste	Beifahrer-Fußraste
Daytona 675 / R	H67	e11*2002/24*1592	'12 -'	F35R-L	F36R-L
Street Triple 675 / R	D67LD	e11*2002/24*0611	'07 -'	F35R-L	F36R-L
Street Triple 675 / R / RX	L67LR	e11*2002/24*1512	'12 -'	F35R-L	F36R-L
Street Triple 675	L67LR3	e11*2002/24*1533	'12 -'	F35R-L	F36R-L
Street Triple 765 R / Low / RS / S	HD01	e11*168/2013*00248	'16 -'	F35R-L	F36R-L
Street Triple 765 R / Low / RS / S	HD01A	e5*168/2013*00005	'18 -'	F35R-L	F36R-L
Street Triple 765 R / Low / RS / S	HD01	e13*168/2013*00637	'19 -'	F35R-L	F36R-L
Street Triple 765 R / Low / RS	HD04	e9*168/2013*11378	'19 -'	F35R-L	F36R-L
Street Triple 765 R / Low / RS	H801	e9*168/2013*11961	'22 -'	F35R-L	F36R-L
Bonneville 800 / T100 / Black	908MD	e11*92/61*00030	'01 -'	F129R-L	keine
Bonneville 800 America	908M	e11*92/61*00042	'02 -'	F129R-L	keine
Tiger 800 / XC	A08	e11*2002/24*1048	'11 -'	F76R-L	keine
Tiger 800 XCA / XCX / XR / XRT / XRX	A082	e11*2002/24*1831	'15 -'	F76R-L	keine
Tiger 800 XC / XR / XRT / XRX /	C201	e11*168/2013*00215	'17 -'	F76R-L	keine
Tiger 800 XCX / XR / XRT / XRX	C301	e11*168/2013*00282	'17 -'	F76R-L	keine
Tiger 800 XCX / XR / XRT / XRX	C302	e11*168/2013*00286	'17 -'	F76R-L	keine
Tiger 800 XRT	C301A	e5*168/2013*00001	'18 -'	F76R-L	keine
Tiger 800 XCA / XCX / XR / XRT	C201	e13*168/2013*00628	'19 -'	F76R-L	keine
Tiger 800 XR / XRT	C302	e13*168/2013*00626	'18 -'	F76R-L	keine
Bonneville 865 T100	986MF	e11*2002/24*0609	'05 -'	F129R-L	keine
Bonneville 865 / T100 / Black	986MF	e11*2002/24*0123	'07 -'	F129R-L	keine
Bonneville 865 / T100 / Black	986MF	e11*2002/24*0609	'07 -'	F129R-L	keine
Scrambler 865	986MG	e11*2002/24*0254	'06 -'	F129R-L	keine
Scrambler 865	986MG2	e11*2002/24*0610	'08 -'	F129R-L	keine
Bonneville 900 EFI / T100 / Black	DB01	e11*168/2013*00214	'17 -'	F74R-L	F122R-L
Bonneville 900 EFI / T100 / Black	DB01	e13*168/2013*00629	'17 -'	F74R-L	F122R-L
Bonneville 900 EFI / T100 / Black	DB02	e11*168/2013*00259	'18 -'	F74R-L	F122R-L
Bonneville 900 EFI / T100 / Black	DB02	e13*168/2013*00632	'19 -'	F74R-L	F122R-L
Bonneville 900 EFI / T100 / Black	DB01A	e5*168/2013*00003	'18 -'	F74R-L	F122R-L
Bonneville 900 EFI / T100 / Black	DB04	e13*168/2013*01050	'21 -'	F74R-L	F122R-L
Bonneville 900 EFI / T100 / Black	DB04R	e13*168/2013*01051	'21 -'	F74R-L	F122R-L
Speed Triple 900	T509	H682	'97 -'	F38R-L	F17R-L
Street Cup 900	DZ01	e11*168/2013*00226	'16 -'	F35R-L	F36R-L
Street Cup 900	DZ02	e11*168/2013*00260	'17 -'	F35R-L	F36R-L
Street Scrambler 900 EFI	DC01	e11*168/2013*00245	'16 -'	F76R-L	F122R-L
Street Scrambler 900 EFI	DC02	e11*168/2013*00250	'16 -'	F76R-L	F122R-L
Street Scrambler 900 EFI	DC01	e13*168/2013*00630	'19 -'	F76R-L	F122R-L
Street Scrambler 900 EFI	DC02	e13*168/2013*00635	'19 -'	F76R-L	F122R-L
Street Scrambler 900 EFI	DC03	e5*168/2013*00009	'19 -'	F76R-L	F122R-L
Street Scrambler 900 EFI	DC03R	e5*168/2013*00010	'19 -'	F76R-L	F122R-L



Gutachten Nr. : 234KA0009-01  
 Prüfgegenstand : Austausch-Fußraste  
 Typ : FR  
 Hersteller : MTP Racing GmbH, D-85614 Kirchseeon OT Buch

## Verwendungsbereich

Anlage V

TRIUMPH (GB)					
Handelsmarke	---				
Handelsbezeichnung	amtl. Typ	EG-BE Nr. / ABE Nr.	Baujahr von-/ bis	Adapter-Ausführungen	
				Fahrer-Fußraste	Beifahrer-Fußraste
Street Scrambler 900 EFI	DC04	e9*168/2013*11597	'21 -'	F76R-L	F122R-L
Street Scrambler 900 EFI	DC04R	e9*168/2013*11596	'21 -'	F76R-L	F122R-L
Street Twin 900	DP04	e9*168/2013*11595	'23 -'	F35R-L	Keine
Street Twin 900	DP04R	e9*168/2013*11594	'23 -'	F35R-L	Keine
Thruxton 900	986ME	e11*2002/24*0109	'04 -'	F123R-L	F124R-L
Thruxton 900	986ME2	e11*2002/24*0625	'08 -'	F123R-L	F124R-L
Tiger 900 / Rally / Rally Pro / GT / GT Pro / GT Low	C701	e9*168/2013*11520	'20 -'	F125R-L	126R-L
Tiger 900 / Rally / Rally Pro / GT / GT Pro / GT Low	C702	e9*168/2013*11521	'20 -'	F125R-L	126R-L
Daytona 955 i Einarmschwinge	T595	H658	'97 -'	F38R-L	F17R-L
Daytona 955 i Einarmschwinge	595N	e11*92/61*00040	'01 -'	F38R-L	F17R-L
Daytona 955 i Zweiarmschwinge	595N	e11*92/61*00040	'01 -'	F38R-L	F17R-L
Speed Triple 955 EFI	T509	H682	'99 -'	F38R-L	F17R-L
Speed Triple 955 EFI	595RPT	e11*92/61*00005	'00 -'	F38R-L	F17R-L
Speed Triple 955 EFI	595N	e11*92/61*00041	'01 -'	F38R-L	F17R-L
Speed Triple 1050	515NJ	e11*2002/24*0439	'06 -'	F37R-L	F17R-L
Speed Triple 1050 / R	515NV	e11*2002/24*1049	'10 -'	F35R-L	F36R-L
Speed Triple 1050 / R	NN01	e11*168/2013*00205	'15 -'	F35R-L	F36R-L
Speed Triple 1050 S / RS	NN02	e11*168/2013*00294	'18 -'	F35R-L	F36R-L
Speed Triple 1050 S / RS	NN02A	e9*168/2013*11261	'18 -'	F35R-L	F36R-L
Speed Triple 1050 S / RS	NN02	e13*168/2013*00627	'19 -'	F35R-L	F36R-L
Tiger 1050 / SE	115NG	e11*2002/24*0440	'06 -'	F37R-L	Keine
Bonneville 1200 T120 / Black	DU01	e11*168/2013*00207	'16 -'	F74R-L	F122R-L
Bonneville 1200 T120 / Black	DU01A	e9*168/2013*11259	'18 -'	F74R-L	F122R-L
Bonneville 1200 T120 / Black	DU04	e13*168/2013*01049	'21 -'	F74R-L	F122R-L
Scrambler 1200 XC / XE	DS01	e5*168/2013*00014	'19 -'	F125R-L	F126R-L
Scrambler 1200 XC / XE	DS04	e9*168/2013*11745	'21 -'	F125R-L	F126R-L
Speed Triple 1200 RR / RS	PB01	e9*168/2013*11690	'22 -'	F35R-L	keine
Speed Twin	DD01	e5*168/2013*00013	'18 -'	F35R-L	F36R-L
Speed Twin	DD04	e9*168/2013*11746	'21 -'	F35R-L	F36R-L
Thruxton 1200 R	DE01	e11*168/2013*00212	'15 -'	F35R-L	F36R-L
Thruxton 1200 R	DE01A	e9*168/2013*11258	'18 -'	F35R-L	F36R-L
Thruxton 1200 R	DE01	e13*168/2013*00633	'19 -'	F35R-L	F36R-L
Thruxton 1200 RS	DF01	e9*168/2013*11491	'19 -'	F35R-L	Keine
Tiger 1200 Alpine / Desert Edition	V301	e11*168/2013*00283	'20 -'	F76R-L	Keine
Tiger 1200 Alpine / Desert Edition	V301A	e5*168/2013*00008	'20 -'	F76R-L	Keine
Tiger Explorer 1200 / XC	V13VG	e11*2002/24*1228	'12 -'	F76R-L	Keine
Tiger Explorer 1200 XCA	V201	e11*168/2013*00208	'16 -'	F71R-L	Keine
Tiger Explorer 1200 XC / XCX / XR/XRT / XRX / XRX Low/XCX Low	V201	e11*168/2013*00208	'16 -'	F76R-L	Keine
Tiger Explorer 1200 XCA	V301	e11*168/2013*00283	'17 -'	F71R-L	Keine
Tiger Explorer 1200 XCA	V301A	e5*168/2013*00008	'18 -'	F71R-L	Keine
Tiger 1200 XCX / XR / XRT / XRX / XRX Low	V301	e11*168/2013*00283	'17 -'	F76R-L	Keine



Gutachten Nr. : 234KA0009-01  
 Prüfgegenstand : Austausch-Fußraste  
 Typ : FR  
 Hersteller : MTP Racing GmbH, D-85614 Kirchseeon OT Buch

## Verwendungsbereich

Anlage V

TRIUMPH (GB)					
Handelsmarke	---				
Handelsbezeichnung	amtl. Typ	EG-BE Nr. / ABE Nr.	Baujahr von-/ bis	Adapter-Ausführungen	
				Fahrer-Fußraste	Beifahrer-Fußraste
Tiger 1200 XCX / XR / XRT / XRX / XRX Low	V301A	e5*168/2013*00008	'18 -'	F76R-L	Keine
Tiger 1200 Rally Pro /GT/GT Pro/Rally Explorer/GT Explorer /GT Rally Explorer/GT Rally Pro	PV01	e9*168/2013*11821	'22 -'	F125R-L	F126R-L

YAMAHA (J)					
Handelsmarke	---				
Handelsbezeichnung	amtl. Typ	EG-BE Nr. / ABE Nr.	Baujahr von-/ bis	Adapter-Ausführungen	
				Fahrer-Fußraste	Beifahrer-Fußraste
MT 125	RE39	e13*168/2013*00519	'20 -'	F57R-L	F90R-L
MT 125	RE40	e13*168/2013*00900	'21 -'	F57R-L	F90R-L
WR 125 R / X	DE07	e13*2002/24*0332	'08 -'	F44R-L	F19R-L
XSR 125 / Legacy	RE44	e13*168/2013*01113	'21 -'	F57R-L	F90R-L
YZF-R 125	RE39	e13*168/2013*00519	'19 -'	F57R-L	F90R-L
R 125	RE40	e13*168/2013*00900	'21 -'	F57R-L	F90R-L
WR 250 F	CG	e13*2002/24*0047	'07 -'	F65R-L	keine
WR 250 F	WR	e13*2002/24*0743	'15 -'	F65R-L	keine
WR 250 F	WR	e13*168/2013*00146	'17 -'	F65R-L	keine
MT-03 MTN320-A	RH07	e13*2002/24*0741	'16 -'	F57R-L	F90R-L
MT-03 MTN320-A	RH12	e13*168/2013*00164	'18 -'	F57R-L	F90R-L
MT-03 MTN320-A	RH21	e13*168/2013*01244	'22 -'	F57R-L	F90R-L
YZF-R3	RH07	e13*2002/24*0741	'15 -'	F57R-L	F90R-L
YZF-R3	RH12	e13*168/2013*00164	'17 -'	F57R-L	F90R-L
YZF-R3	RH21	e13*168/2013*01244	'22 -'	F57R-L	F90R-L
WR 450 F	CJ	e13*2002/24*0255	'16 -'	F65R-L	keine
WR 450 F	WR	e13*2002/24*0743	'17 -'	F65R-L	keine
XSR 125 / Legacy	RE44	e13*168/2013*01113	'21 -'	F57R-L	F90R-L
FZ6 N / S Fazer	RJ07	e13*92/61*0072	'03 -'	F57R-L	F19R-L
FZ6 N / S Fazer / S2 NHG / S2 SHG Fazer	RJ14	e13*2002/24*0111	'06 -'	F57R-L	F19R-L
XJ6 N / F Diversion / S Diversion	RJ19	e13*2002/24*0323	'08 -'	F57R-L	F90R-L
XJ6 N / F Diversion / S Diversion	RJ22	e13*2002/24*0551	'12 -'	F57R-L	F90R-L
YZF-R6	RJ05	e13*92/61*0060	'02 -'	F47R-L	F39R-L
YZF-R6	RJ09	e13*92/61*0073	'03 -'	F47R-L	F39R-L
YZF-R6 / S Edition	RJ11	e13*2002/24*0038	'05 -'	F47R-L	F39R-L
YZF-R6 / Anniversary	RJ15	e13*2002/24*0223	'06 -'	F47R-L	F39R-L
YZF-R6	RJ27	e13*168/2013*00081	'16 -'	F20R-L	F39R-L
MT-03 660	RM02	e13*2002/24*0036	'05 -'	F57R-L	F19R-L
MT-03 660	RM05	e13*2002/24*0564	'12 -'	F57R-L	F19R-L
MT-07 / Moto Cage	RM04	e13*2002/24*0660	'13 -'	F57R-L	F19R-L
MT-07	RM17	e13*168/2013*00040	'16 -'	F57R-L	F19R-L
MT-07	RM18	e13*168/2013*00041	'16 -'	F57R-L	F19R-L
MT-07	RM33	e13*168/2013*00904	'20 -'21	F57R-L	F19R-L
MT-07	RM34	e13*168/2013*00905	'20 -'21	F57R-L	F19R-L
MT-07	RM33	e13*168/2013*00904	'22 -'	F57R-L	F89R-L
MT-07	RM34	e13*168/2013*00905	'22 -'	F57R-L	F89R-L



Gutachten Nr. : 234KA0009-01  
 Prüfgegenstand : Austausch-Fußraste  
 Typ : FR  
 Hersteller : MTP Racing GmbH, D-85614 Kirchseon OT Buch

## Verwendungsbereich

Anlage V

YAMAHA (J)					
Handelsmarke					
---					
Handelsbezeichnung	amtl. Typ	EG-BE Nr. / ABE Nr.	Baujahr von- / bis	Adapter-Ausführungen	
				Fahrer-Fußraste	Beifahrer-Fußraste
MT-07 / Pure	RM46	e13*168/2013*01624	'23 -'	F57R-L	F89R-L
MT-07 / Pure	RM47	e13*168/2013*01625	'23 -'	F57R-L	F89R-L
Tracer 700	RM14	e13*168/2013*00024	'16 -'	F91R-L	F18R-L
Tracer 700	RM15	e13*168/2013*00025	'16 -'	F91R-L	F18R-L
Tracer 7 / GT	RM30	e13*168/2013*00782	'20 -'	F91R-L	F18R-L
Tracer 7 / GT	RM31	e13*168/2013*00783	'20 -'	F91R-L	F18R-L
XSR 700	RM11	e13*168/2013*00003	'16 -'	F91R-L	F19R-L
XSR 700	RM12	e13*168/2013*00004	'16 -'	F91R-L	F19R-L
XSR 700	RM36	e13*168/2013*00987	'21 -'	F91R-L	F89R-L
XSR 700	RM37	e13*168/2013*00988	'21 -'	F91R-L	F89R-L
XSR 700 Xtribute	RM11	e13*168/2013*00003	'19 -'	F92R-L	F89R-L
XSR 700 Xtribute	RM12	e13*168/2013*00004	'19 -'	F92R-L	F89R-L
XSR 700 Xtribute / Legacy	RM36	e13*168/2013*00987	'21 -'	F92R-L	F89R-L
XSR 700 Xtribute / Legacy	RM37	e13*168/2013*00988	'21 -'	F92R-L	F89R-L
XTZ 700 Tenere	DM07	e13*168/2013*00648	'19 -'	F65R-L	F19R-L
XTZ 700 Tenere	DM08	e13*168/2013*00649	'19 -'	F65R-L	F19R-L
XTZ 700 Tenere / Rally Edition	DM11	e13*168/2013*00986	'21 -'	F65R-L	F19R-L
XTZ 700 Tenere / Rally / Extreme / Explore	DM15	e13*168/2013*01555	'23 -'	F65R-L	F89R-L
XTZ 700 Tenere / Rally / Extreme / Explore	DM16	e13*168/2013*01554	'23 -'	F65R-L	F89R-L
XTZ 700 Tenere World Rally / World Raid	DM15	e13*168/2013*01555	'23 -'	F65R-L	F19R-L
XTZ 700 Tenere World Rally / World Raid	DM16	e13*168/2013*01554	'23 -'	F65R-L	F19R-L
YZF-R7	RM39	e13*168/2013*01110	'21 -'	F20R-L	F39R-L
YZF-R7	RM40	e13*168/2013*01111	'21 -'	F20R-L	F39R-L
MT-07	RM33	e13*168/2013*00904	'22 -'	F57R-L	F89R-L
MT-09 / Street Rally / Sport Tracker	RN29	e13*2002/24*0643	'13 -'	F57R-L	F19R-L
MT-09 / SP	RN43	e13*168/2013*00002	'15 -'	F57R-L	F19R-L
MXT 850 Niken / GT	RN58	e13*168/2013*00332	'18 -'	F57R-L	F19R-L
Tracer 900	RN29	e13*2002/24*0643	'15 -'	F57R-L	F19R-L
Tracer 900	RN43	e13*168/2013*00002	'17 -'	F57R-L	F19R-L
Tracer 900 / GT	RN57	e13*168/2013*00286	'18 -'	F57R-L	F19R-L
MT-09 / SP	RN69	e13*168/2013*00867	'21 -'	F20R-L	F89R-L
MT-09 / SP	RN82	e13*168/2013*01270	'22 -'	F20R-L	F89R-L
MT-09 / SP	RN83	e13*168/2013*01271	'22 -'	F20R-L	F89R-L
MT-09 / SP	RN87	e13*168/2013*01865	'24 -'	F20R-L	F89R-L
MT-09 / SP	RN89	e13*168/2013*01998	'24 -'	F20R-L	F89R-L
MT-09 / SP	RN90	e13*168/2013*01999	'24 -'	F20R-L	F89R-L
MT-09 / SP	RN91	e13*168/2013*02000	'24 -'	F20R-L	F89R-L
MT-09 / SP	RN92	e13*168/2013*02001	'24 -'	F20R-L	F89R-L
TDM 900	RN08	e13*92/61*0053	'01 -'	F57R-L	F18R-L
TDM 900	RN11	e13*92/61*0074	'03 -'	F57R-L	F18R-L
TDM 900	RN18	e13*2002/24*0099	'06 -'	F57R-L	F18R-L
Tracer 9 / GT / GT+	RN70	e13*168/2013*00954	'21 -'	F88R-L	F89R-L
XSR 900 / Abarth / Anniversary / Black	RN43	e13*168/2013*00002	'15 -'	F57R-L	F19R-L
XSR 900 / Black	RN80	e13*168/2013*01217	'22 -'	F20R-L	keine
XSR 900 / Black	RN85	e13*168/2013*01368	'22 -'	F20R-L	keine
XSR 900 / Black	RN86	e13*168/2013*01369	'22 -'	F20R-L	keine
SCR 950 XR-A	VN07	e13*168/2013*00058	'16 -'	F57R-L	keine

§22 91992\*01

**Gutachten Nr.** : 234KA0009-01  
**Prüfgegenstand** : Austausch-Fußraste  
**Typ** : FR  
**Hersteller** : MTP Racing GmbH, D-85614 Kirchseeon OT Buch

## Verwendungsbereich

## Anlage V

YAMAHA (J)					
Handelsmarke					
---					
Handelsbezeichnung	amtl. Typ	EG-BE Nr. / ABE Nr.	Baujahr von-/ bis	Adapter-Ausführungen	
				Fahrer-Fußraste	Beifahrer-Fußraste
XV 950 / CU / R CU	VN03	e13*2002/24*0640	'13 -'	F69R-L	keine
XV 950 CR Racer / Anniversary	VN03	e13*2002/24*0640	'13 -'	F57R-L	keine
XV 950 R CUD-A	VN07	e13*168/2013*00058	'17 -'	F69R-L	keine
FZ 1 N / NA / S / SA Fazer	RN16	e13*2002/24*0040	'06 -'	F57R-L	F19R-L
MT-10 / Touring Edition / SP	RN45	e13*168/2013*00008	'16 -'	F57R-L	F19R-L
MT-10 / SP	RN78	e13*168/2013*01161	'21 -'	F57R-L	F90R-L
YZF-R1 1000	RN04	e1*92/61*00063	'00 -'	F47R-L	F39R-L
YZF-R1 1000	RN09	e13*92/61*00054	'01 -'	F47R-L	F39R-L
YZF-R1 1000 / SP	RN12	e13*92/61*00084	'03 -'	F47R-L	F39R-L
YZF-R1 1000	RN19	e13*2002/24*0163	'06 -'	F47R-L	F39R-L
YZF-R1 1000	RN22	e13*2002/24*0325	'08 -'11	F47R-L	F39R-L
YZF-R1 1000 / Anniversary	RN22	e13*2002/24*0325	'12 -'	F20R-L	F39R-L
YZF-R1 1000 /M / Anniversary	RN32	e13*2002/24*0740	'14 -'	F20R-L	F39R-L
YZF-R1 1000 /M	RN49	e13*168/2013*00104	'16 -'	F20R-L	F39R-L
YZF-R1 1000 /M / World GP 60th Anniversary	RN65	e13*168/2013*00604	'19 -'	F20R-L	F39R-L
BT 1100 Bulldog	RP05	e1*92/61*00116	'01 -'	F57R-L	keine
XVS 1100 Drag Star	VP05	K331	'98 -'	F69R-L	keine
XVS 1100 Drag Star	VP05	e1*92/61*00072	'00 -'	F69R-L	keine
XT 1200 ZA Super Tenere / Woldcrosser	DP01	e13*2002/24*0388	'10 -'	F64R-L	F90R-L
XT 1200 ZA Super Tenere / Woldcrosser	DP04	e13*2002/24*0653	'14 -'	F64R-L	F90R-L
XT 1200 ZA Super Tenere / Rais Edition	DP07	e13*168/2013*00062	'16 -'21	F64R-L	F90R-L
FJR 1300	RP04	e13*92/61*00045	'00 -'	F57R-L	F18R-L
FJR 1300	RP08	e13*92/61*00062	'02 -'	F57R-L	F18R-L
FJR 1300	RP11	e13*92/61*00081	'03 -'	F57R-L	F18R-L
FJR 1300 /AS	RP13	e13*2002/24*0041	'05 -'	F57R-L	F18R-L
FJR 1300 /AS/AE	RP23	e13*2002/24*0574	'12 -'	F57R-L	F18R-L
FJR 1300 /AS/AE	RP28	e13*168/2013*00001	'15 -'	F57R-L	F18R-L
XV 1700 Road Star Warrior	VP14	e1*92/61*0183	'03 -'	F57R-L	keine

§22 91992\*01



**MONTAGEANLEITUNG  
DE**

**ab S. 2**

---

**ASSEMBLY INSTRUCTIONS  
EN**

**to download**

**INSTRUCTIONS DE MONTAGE  
FR**

**à télécharger**

**ISTRUZIONI DI MONTAGGIO  
IT**

**per scaricare**



## INHALT

<b>1</b>	<b>Sicherheitshinweise</b> . . . . .	<b>S. 2–3</b>
<b>2</b>	<b>Gefahrenhinweise – Zusatzanleitung</b> . . . . .	<b>S. 4–5</b>
<b>3</b>	<b>Demontage &amp; Montage Adapter.</b> . . . . .	<b>S. 6–9</b>
3.1	Anleitung Feder std. – vorne + Sonderfall Yamaha	
3.2	Anleitung Feder/Kugel – hinten	
3.3	Anleitung Gummiring – hinten	
3.4	Anleitung verschraubt	
3.5	Anleitung Kugel/Feder/Kugel – hinten	
3.6	Anleitung Adapter F12 & F13	
3.7	Anleitung Adapter F80	
3.8	Anleitung Adapter F95	
3.9	Anleitung Zusatz-Adapter FRP	
<b>4</b>	<b>Montage der Fußrasten</b> . . . . .	<b>S. 10–11</b>

### 1. Sicherheitshinweise

#### 1.1 Allgemeines

Gebrauchsanweisung vor der Montage sorgfältig lesen und aufbewahren. Sie enthält wichtige Hinweise zu Anbau, Sicherheit und Gewährleistung. Nichtbeachtung der in dieser Anleitung beschriebenen Anweisungen kann zu Schäden an den Fußrastenkomponenten selbst oder am Fahrzeug führen bzw. die Verkehrssicherheit des Fahrzeugs beeinträchtigen und zu Folgeschäden führen. Eine nicht sachgemäße Verwendung dieses Produktes kann die Fahrsicherheit beeinträchtigen und führt zum Erlöschen der Gewährleistungsansprüche. Für Folgeschäden wird keine Haftung übernommen. Eigenmächtige Nachbearbeitung oder Veränderung der Fußrasten oder -gelenke kann zum Versagen der Funktion führen und ist nicht gestattet. Bauliche Veränderungen an den Teilen sind zu unterlassen und führen zum Verlust der Haftungs- und Garantie Ansprüche.

Der Austausch der Fußrasten ist eine sicher-

heitsrelevante Arbeit am Fahrzeug und darf ausschließlich durch einen ausgebildeten Mechaniker/eine Fachwerkstatt durchgeführt werden. Erfahrung und Fachwissen sind nicht durch nachstehende Montageanleitung zu ersetzen. Vorgaben des Fahrzeugherstellers sind zu beachten. Im Ausland sind ggf. auch landesspezifische Richtlinien und Gesetze zu beachten.

Die Anleitung ist für die weitere Nutzung aufzubewahren.

#### 1.2 Zeichenerklärung

Die folgenden Symbole und Signalwörter werden in dieser Anleitung verwendet.

#### **WARNUNG!**

Nichtbeachtung kann den Tod oder eine schwere Verletzung zur Folge haben!

#### **VORSICHT!**

Nichtbeachtung kann eine Verletzung oder Sachschaden zur Folge haben!



## Achtung

Nichtbeachten kann zum Erlöschen der Betriebs-erlaubnis führen!

## Tipp

Tipps und Zusatzinformationen zum Zusammenbau oder Betrieb.

### 1.3 Sachgemäßer Gebrauch und Sicherheit

Die beiliegende ABE gilt nur für die gelisteten Modelle und unter Beachtung aller Auflagen. Die Komponenten sind ausschließlich zur Montage in der Kombination mit den in dieser Anleitung aufgeführten Teilen vorgesehen. Die Verwendung/Kombination mit weiteren Zubehör-Komponenten ist nicht geprüft und kann zu Beeinträchtigung der Funktionsweise des Produktes führen. Für Fahrzeuge, die nicht in der Modellliste aufgeführt sind, ist eine Zulassung durch Anbauabnahme beim TÜV möglich.

Vor dem ersten Gebrauch ist sicherzustellen, dass sich die Produkte ohne Probleme sachgerecht am Motorrad verwenden lassen. Der Hersteller oder Händler übernimmt keine Haftung für Schäden, die durch nicht bestimmungsgemäßen oder falschen Gebrauch entstanden sind.

## Achtung

Jegliche nachträgliche Änderung, Bearbeitung und Manipulation an den Fußrastenkomponenten führt zum Erlöschen der ABE!

## WARNUNG!

**Erstickungsgefahr!** Jegliche verschluckbare Kleinteile sowie Verpackungsmaterial sind unbedingt von Kindern fernzuhalten!

## VORSICHT!

**Verletzungsgefahr!** Bei Montagearbeiten auf einen sicheren Stand des Fahrzeugs sowie gut beleuchteten Arbeitsplatz achten.

## VORSICHT!

**Unfallgefahr!** Durch eine veränderte Position der Fußrasten kann sich die Schräglagenfreiheit des Fahrzeuges ändern und zu einem früheren Aufsetzen der Fußraste führen.

Die Fußrastenkomponenten müssen fest montiert sein. Die Gefährdung anderer Verkehrsteilnehmer sowie gefährliche Fahrsituationen oder Unfallgefahr aufgrund des Verlustes einer Fußraste/Komponente muss vor der Fahrt ausgeschlossen werden. Beachten Sie hierfür unbedingt die Drehmomentangaben und verwenden Sie mittelfeste Schraubensicherung!

Überprüfen und vergewissern Sie sich, dass die Fußrasten keinen Kontakt zu anderen Teilen des Motorrades haben. Alle bewegten Teile müssen sich frei bewegen können.

### 1.4 Reinigung

Verwenden Sie keine aggressiven Reiniger, die das Aluminium oder Eloxal angreifen könnten.

### 1.5 Beschädigungen

Für das vorliegende Produkt gilt die gesetzliche Gewährleistung von zwei Jahren. Der Gewährleistungszeitraum beginnt ab dem Kaufdatum. Gebrauchsspuren, Zweckentfremdung, nicht bestimmungsgemäßer Gebrauch und Schäden, die aus einem Unfall, einer Manipulation oder einem Reparaturversuch durch unautorisierte Kundendienste oder Personen resultieren, sind von der Gewährleistung ausgeschlossen.

## Achtung

Nach einem Sturz oder Unfall ist der einwandfreie Zustand der Fußrasten zu überprüfen. Bei Beschädigungen erlischt die Gültigkeit der ABE und das Produkt darf nicht weiter verwendet werden.

### 1.6 Kontakt

Bei Fragen zum Produkt und/ oder dieser Anleitung, Kontaktieren Sie bitte vor dem ersten Gebrauch des Produktes unseren Kundenservice unter [info@mtp-racing.de](mailto:info@mtp-racing.de) oder telefonisch unter +49 8091 39925-00.

# WARNUNG!

§22 91992\*01

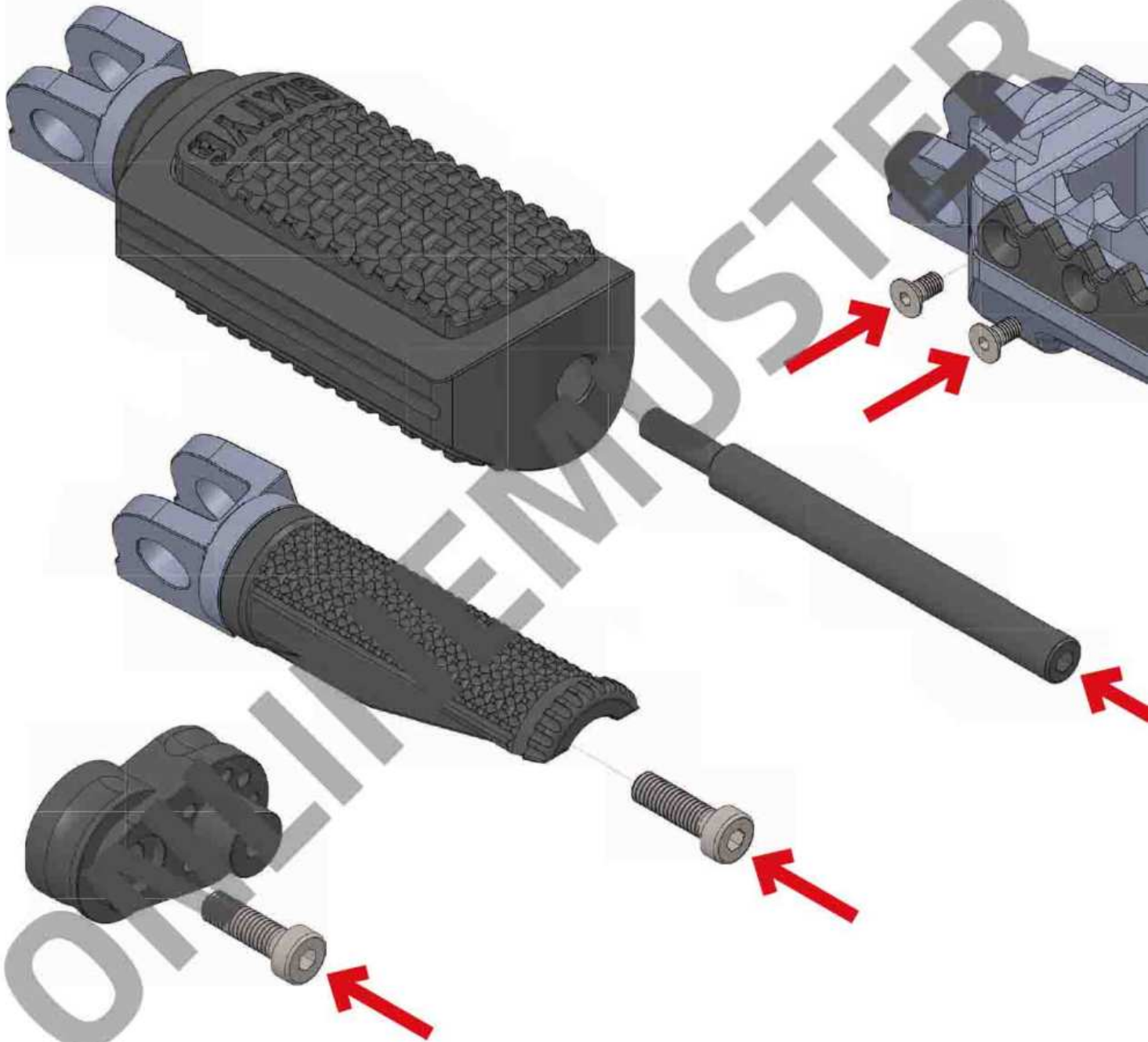



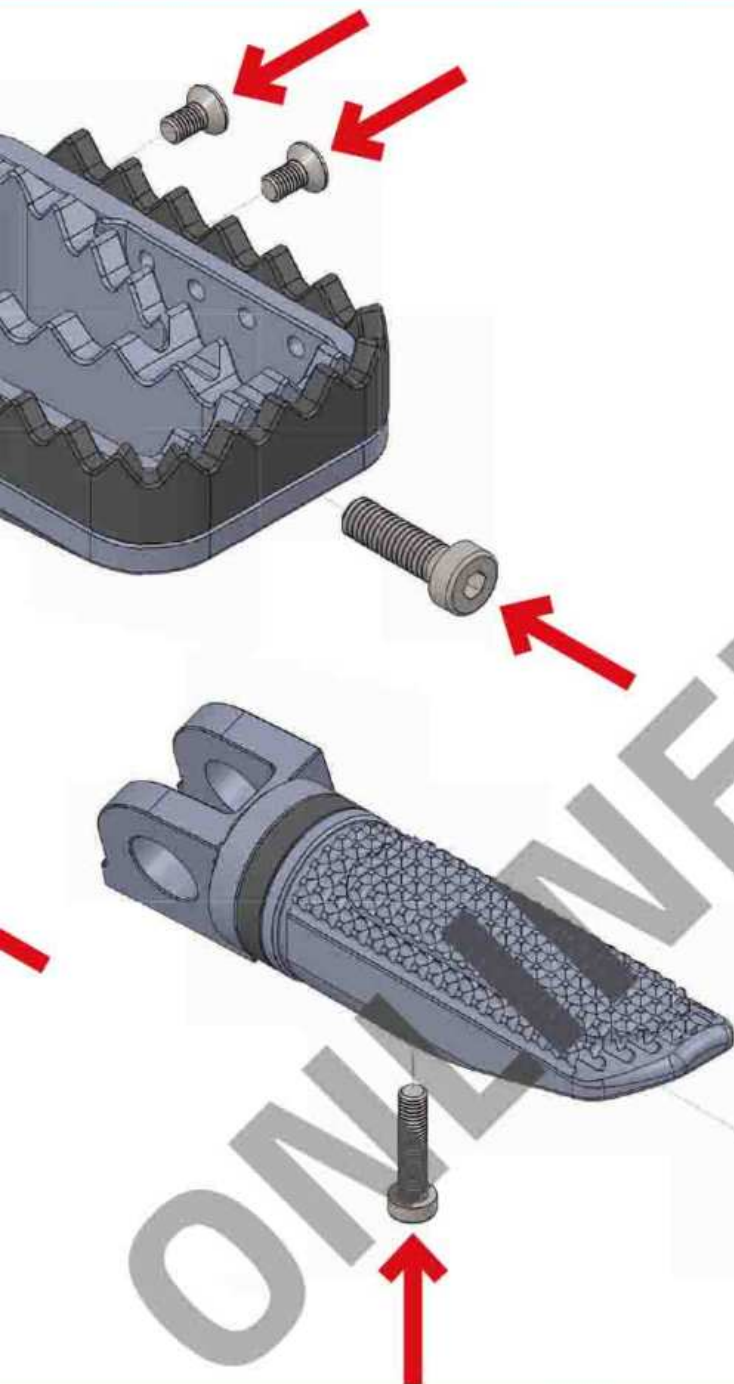

## 2. Gefahrenhinweis – Zusatanleitung

### **WARNUNG!**

Bei allen Fußrasten-Schrauben **zwingend Schraubensicherung verwenden!**

Werden die Schrauben nicht mit Schraubensicherung eingeklebt, können Sie sich während der Fahrt lockern, wodurch es zum **Verlust der Fußraste** sowie **schweren Verletzungen** kommen kann!

Die **Anzugsdrehmomente** der Anleitung sind zu beachten!

# WARNUNG!

### 3. Demontage & Montage der Adapter

#### Vorbereitung

#### VORSICHT!

Das Fahrzeug an einem gut beleuchteten Ort standsicher aufbocken und gegen wegrollen und umfallen sichern. Kleine Kinder und Haustiere sind vom Arbeitsbereich fern zu halten. Stellen Sie sicher, dass Sie alle notwendigen Werkzeuge zur Verfügung haben.

#### Tipp

Mithilfe von Fotos des Originalzustandes der Fußrasten können Sie Ihre Montage jederzeit überprüfen.

Demontieren Sie zunächst eine Seite um den Anbau der Austausch-Fußrasten mit dem Original abgleichen zu können.

#### 3.1 Anleitung Feder std. – vorne + Sonderfall Yamaha



#### Demontage

- Den Sicherungsring bzw. Splint, mit dem der Bolzen gesichert ist, lösen und den Bolzen aus der Aufnahme nehmen.  
(Originale Position der Feder sowie Ausrichtung des Bolzens beachten und merken. Bolzen, Sicherungsring/-splint und Feder werden zum Einbau der RAXIMO-Fußrasten wieder benötigt.)
- Bei Yamaha Modellen bei denen der originale Bolzen genietet ist, muss dieser aufgebohrt und durch den mitgelieferten M6 Bolzen ersetzt werden.

#### Montage

- Die originale Feder in die Führung des Adapters legen. Beide Teile werden nun in die Aufnahme geschoben und der originale Bolzen wird durch die Fußrasten-Aufnahme, Adapter und Feder geschoben.  
(Darauf achten, dass der Bolzen in die Richtung eingesetzt wird, in der er original montiert war.)
- Den Bolzen mit dem originalen Sicherungsring sichern. Sollte der Bolzen durch einen Splint gesichert worden sein, sollte dieser durch einen neuen Splint ersetzt werden.

#### 3.2 Anleitung Feder/Kugel – hinten



#### Demontage

- Den Sicherungsring bzw. Splint, mit dem der Bolzen gesichert ist, lösen und den Bolzen aus der Aufnahme nehmen.  
(Originale Position der Feder sowie Ausrichtung des Bolzens beachten und merken. Bolzen, Sicherungsring/-splint und Feder werden zum Einbau der RAXIMO-Fußrasten wieder benötigt.)

#### Montage

- Die originale Feder in die Führung des Adapters legen. Die Kugel auf die Feder legen und darauf das Arretierungsblech platzieren. Arretierungsblech mit Feder und Kugel zusammendrücken. Die Teile werden nun in die Aufnahme geschoben und der originale Bolzen wird durch die Fußrasten-Aufnahme, Adapter und Arretierungsblech geschoben.  
(Darauf achten, dass der Bolzen in die Richtung eingesetzt wird, in der er original montiert war.)



- Den Bolzen mit dem originalen Sicherungsring sichern. Sollte der Bolzen durch einen Splint gesichert worden sein, sollte dieser durch einen neuen Splint ersetzt werden.

### Demontage

DE

- Schraube lösen und Originale Fußraste entfernen.

### Montage

- Adapter der RAXIMO Fußraste mit der originalen Schraube montieren und nach Herstellerangabe festziehen.

### 3.3 Anleitung Gummiring – hinten



#### Demontage

- Den Sicherungsring bzw. Splint, mit dem der Bolzen gesichert ist, lösen und den Bolzen aus der Aufnahme nehmen. (Originale Ausrichtung des Bolzens beachten und merken. Bolzen und Sicherungsring/-splint werden zum Einbau der RAXIMO-Fußrasten wieder benötigt.)

#### Montage

- Stellen Sie sicher, dass der Gummiring fest in der dafür vorgesehenen Nut im Adapter sitzt.
- Den Adapter der RAXIMO Fußraste mit dem originalen Bolzen montieren und mit dem originalen Sicherungsring sichern. Sollte der Bolzen durch einen Splint gesichert worden sein, sollte dieser durch einen neuen Splint ersetzt werden.

### 3.4 Anleitung verschraubt



### 3.5 Anleitung Kugel/Feder/Kugel – hinten



#### Demontage

- Den Sicherungsring bzw. Splint, mit dem der Bolzen gesichert ist, lösen und den Bolzen aus der Aufnahme nehmen. (Originale Ausrichtung des Bolzens beachten und merken. Bolzen, Arretierungsbleche und Sicherungsring/-splint werden zum Einbau der RAXIMO-Fußrasten wieder benötigt.)

#### Montage

- Die mitgelieferte Feder und Kugeln wie in der Abbildung zu sehen in den Adapter einsetzen. Arretierungsbleche platzieren und zusammendrücken. Die Teile werden nun in die Aufnahme geschoben und der originale Bolzen wird durch die Fußrasten-Aufnahme, Adapter und Arretierungsbleche geschoben. (Darauf achten, dass der Bolzen in die Richtung eingesetzt wird, in der er original montiert war.)
- Den Bolzen mit dem originalen Sicherungsring sichern. Sollte der Bolzen durch einen Splint gesichert worden sein, sollte dieser durch einen neuen Splint ersetzt werden.

### 3.6 Anleitung Adapter F12 & F13



#### Demontage

- Den Sicherungssplint lösen, Bolzen entfernen und Fußraste aus der Aufnahme entnehmen.

#### Montage

- Feder in der dafür vorgesehenen Bohrung platzieren. Kugel auf der Feder ablegen und Arretierungsblech mit Kugel und Feder zusammendrücken. Zusammengebauten Adapter nun in die Aufnahme setzen und Bolzen platzieren.

#### Tipp

Etwas Fett auf der Kugel kann helfen damit diese bei der Montage nicht so leicht aus dem Adapter fällt.

- Anschließend einen neuen Sicherungssplint montieren.

### 3.7 Anleitung Adapter F80



#### Demontage

- Den Sicherungsring lösen, Bolzen entfernen und Fußraste aus der Aufnahme entnehmen

(Sicherungsring aufbewahren da dieser wieder für den Einbau benötigt wird).

#### Montage

- Die beiden Federn in die dafür vorgesehenen Bohrungen im Adapter einsetzen. Die Kugeln auf den Federn platzieren und nun die Fußraste in der Aufnahme positionieren (achten Sie darauf dass beide Kugeln auf dem Steg der Aufnahme aufliegen).
- Bolzen platzieren und Sicherungsring montieren

#### Tipp

Etwas Fett auf Kugel und Feder kann helfen damit diese bei der Montage nicht so leicht aus dem Adapter fällt.

### 3.8 Anleitung Adapter F95



#### Demontage

- Den Bolzen aus der Aufnahme entfernen und die Fußraste abnehmen.

#### Montage

- Die Fußraste in gewünschter Position am Adapter montieren. Anschließend setzen Sie die Feder sowie die Kugel in die Bohrung gegenüber der Fußraste ein.

#### Tipp

Etwas Fett auf Kugel und Feder kann helfen damit diese bei der Montage nicht so leicht aus dem Adapter fällt.

- Fußraste in der Aufnahme positionieren und Bolzen montieren.



## 3.9 Anleitung Zusatz-Adapter FRP

**Demontage**

- Original Fußraste wie in der jeweiligen Anleitung beschrieben demontieren.

**Montage**

- Fußrasten-Adapter und Fußraste an FRP aufstecken. Nun den Adapter in der Fußrasten-Aufnahme platzieren, Fußraste und Adapter mit Hilfe des FRP ausrichten und Position merken.
- Anschließend Pins (jeweils maximal 2 pro Anschlussseite) einsetzen und mit den mitgelieferten Schrauben den Adapter sowie die Fußraste mit dem FRP verschrauben. Dabei Angaben bezüglich der Drehmomente und Schraubensicherung beachten!
- Die zusammengebaute Fußraste nun so verbauen wie in der Anleitung des Adapters vorgegeben.

**Achtung**

Die Montage ist mit den Fußrasten FRS, FRS2 und FRH möglich.  
Eine Kombination mit den FRE-Enduro Fußrasten ist nicht möglich.

## 4. Montage der Fußrasten

Einen Pin zur Verdrehsicherung in den Adapter einsetzen.  
Fußrasten anhand der entsprechenden Explosionszeichnung am Adapter montieren.

### WARNUNG!

Alle Schrauben müssen mit Schraubensicherung (mittelfest) eingesetzt und montiert werden!

### WARNUNG!

Anzugsdrehmoment der M6 Hauptbefestigungsschraube ist 8 Nm.

Anzugsdrehmoment der M4 Schrauben ist 2 Nm.

### Anbauanleitung – Typ „FRS“



### Anbauanleitung – Typ „FRS2“

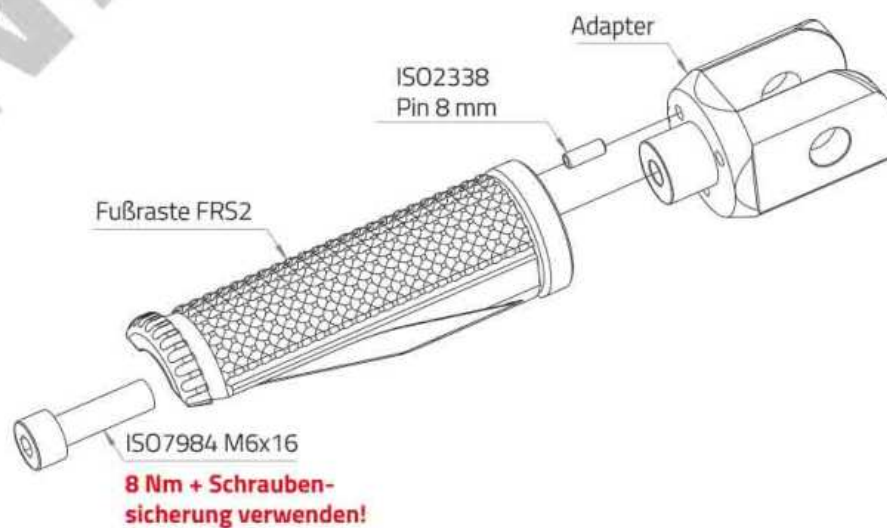



## Anbauanleitung – Typ „FRH“

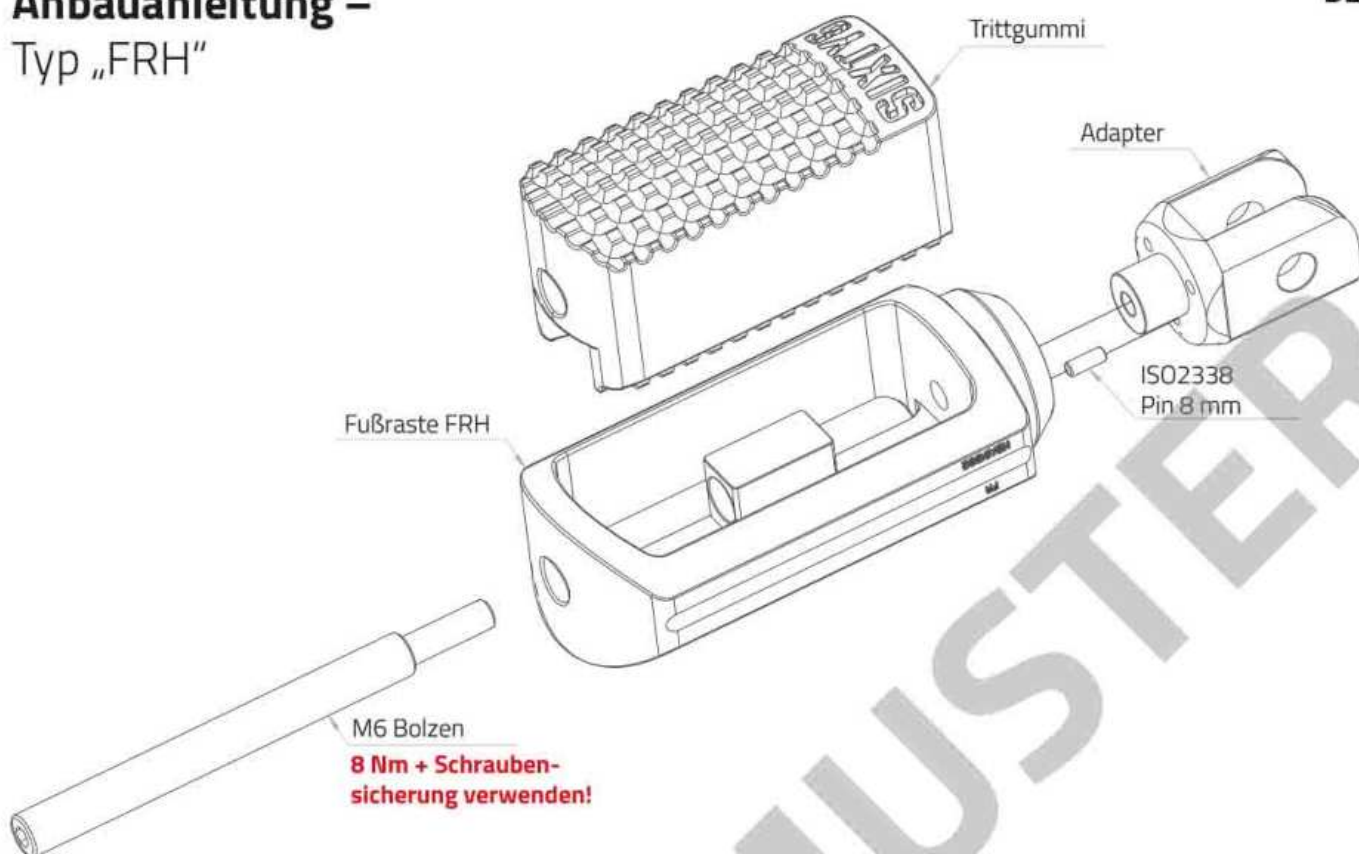

## Anbauanleitung – Typ „FRE“

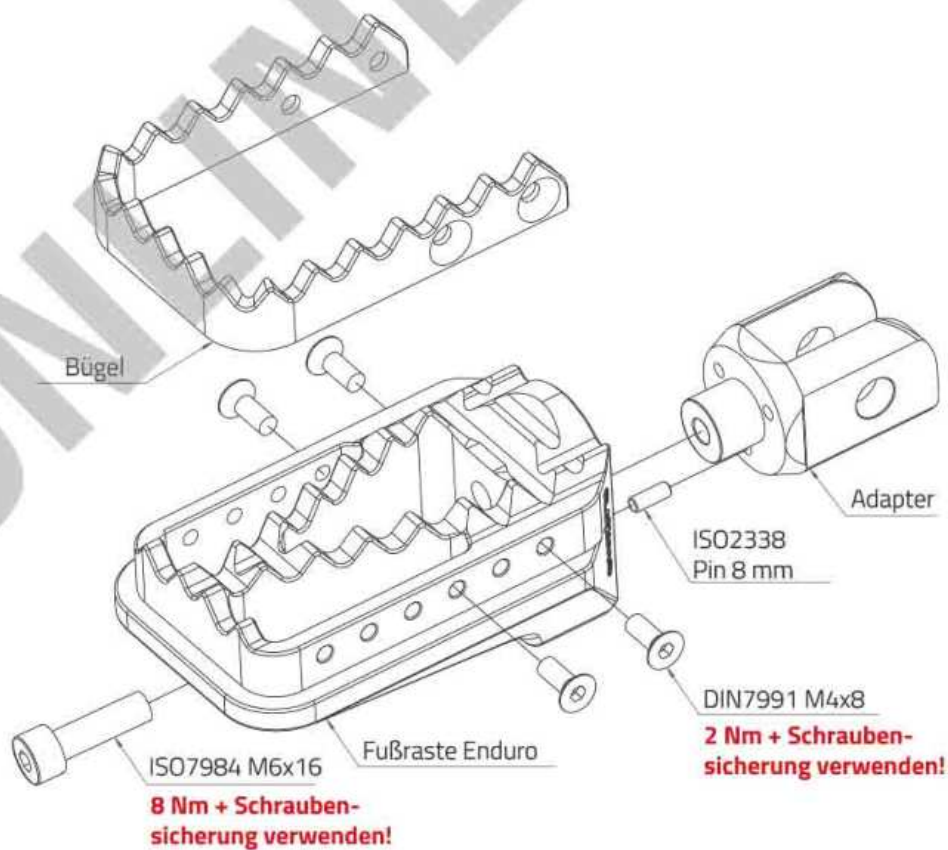



**MTP-Racing GmbH**

Zornedinger Str. 19

DE-85614 Kirchseeon OT Buch

[mtp-racing.de](http://mtp-racing.de)

E-Mail: [info@mtp-racing.de](mailto:info@mtp-racing.de)

Tel.: +49 8091 39925-00

